

SCHROEFTECHNOLOGIE ■
BEDRIJFSINRICHTING VAN A TOT Z ■
LEAN, ERGONOMIE & VEILIGHEID ■

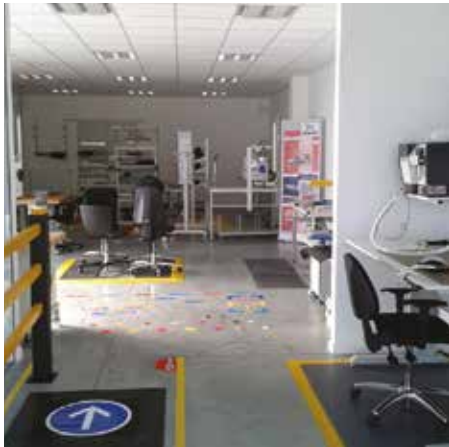



AWP biedt:

KWALITEIT

PERSOONLIJKE SERVICE

PROJECTEN EN OPLOSSINGEN OP MAAT

ONDERHOUDS- EN PLAATSINGSDIENST

TECHNISCHE ONDERSTEUNING

DEMORUIMTE

MEER DAN 10 JAAR ERVARING

MAAK EEN AFSpraak EN BEZOEK ONZE DEMORUIMTE

Schaessestraat 15A unit 20

9070 Destelbergen (Gent)

Tel: +32 (0)9 232 06 78

Fax: +32 (0)9 342 06 78

info@awp.be

www.awp.be

Nieuw! Ontdek onze vloeren op www.awpflooring.be



B > BEDRIJFSINRICHTING VAN A TOT Z



1 >



WERKPLAATSINRICHTING P36

Onze ergonomische werktafels en bijbehorende accessoires zorgen voor een ideaal gebruikscomfort.

2 >



REKKEN EN LADEKASTEN P54

Een georganiseerde werkplek is efficiënter. Het verhoogt de productiviteit.

3 >

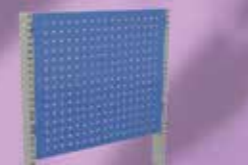

PERFOPANELEN EN HAKEN P63

Perfopanelen zijn deel van een goede organisatie.

4 >



ESD P68

Creëer een EPA: een Electrostatic Protective Area.

5 >



BURELEN P70

Meubelen voor een aangename en ergonomische werkomgeving.

6 >



STOELEN P76

Het kiezen van de juiste stoel is een zeer belangrijke aangelegenheid om gezondheidsproblemen te voorkomen.

7 >



HOOGTEVERSTEL- EN POSITIONEERSYSTEMEN P80

Uiterst precieze systemen.

8 >



LOCKERS P84

Z-lockers, was-garderobekasten, gsm- of pc-lockers, lockers voor brandweer, kantoren, ...

WERKTAFELS MET IDEAAL GEBRUIKSCOMFORT

Onze werktafels en bijbehorende accessoires zorgen voor een ideaal gebruikskomfort. AWP heeft drie soorten werktafels: Basic, Concept en Heavy.

Basic werktafel

U kunt uw werkplek samenstellen in **drie eenvoudige stappen**:

- 1) Selecteer het tafelframe.
- 2) Selecteer een (ESD-) tafelblad.
- 3) Voeg accessoires toe naar keuze.

De werktafels zijn uitermate geschikt voor toepassingen in de lichte industrie, technische diensten en reparatieafdelingen. Door het gebruik van de vele accessoires en de vele indelingsmogelijkheden is de tafel voor vrijwel elke gebruiker te optimaliseren. Basic werktafels zijn verkrijgbaar in verschillende lengtematen en zijn traploos met handzwengel in hoogte verstelbaar (**handzwengel** optioneel). Al de Basic werktafels zijn voorzien van een ESD-coating.

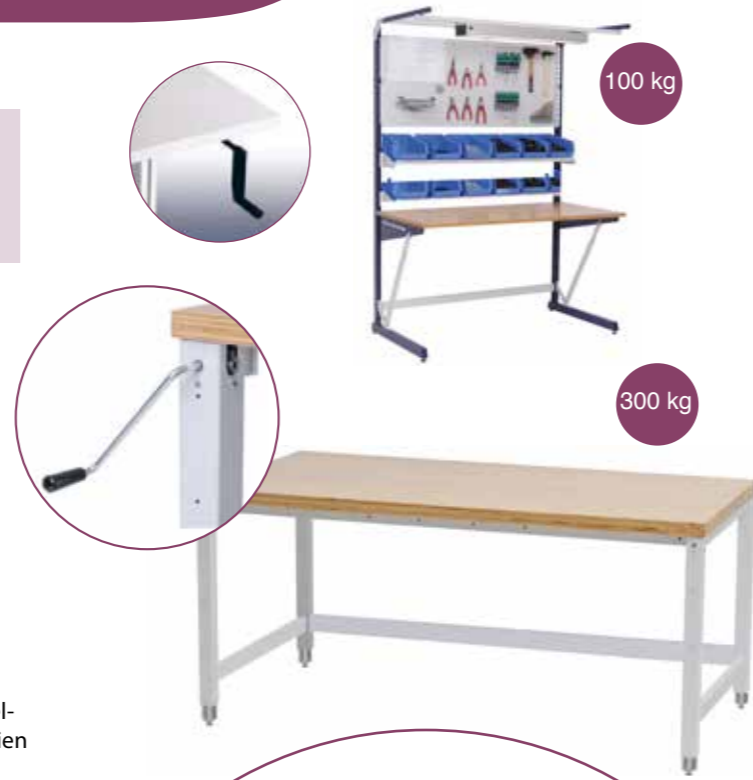

Concept werktafel

Concept werktafels zijn uitermate geschikt voor toepassingen in de elektronische en telecommunicatie industrie. De tafel scoort zeer hoog wat **ergonomische** voorwaarden betreft bij montage-, test- en controlewerkzaamheden. Door het gebruik van de vele accessoires en de vele indelingsmogelijkheden is de tafel voor vrijwel elke gebruiker te optimaliseren. U heeft keuze uit drie frame types: standaard, hoogte verstelbaar met handzwengel of elektrisch in hoogte verstelbaar voor zit-stawerk. Standaard hebben onze tafels een ESD-coating.



» Goed in combinatie met een ergonomische mat zie pag. 88



HANDIGE ACCESSOIRES

Voeg deze accessoires toe aan je Basic of Concept werktafel (zie vorige pagina's) en zorg voor maximale ergonomie. De accessoires verhogen het werkcomfort en verbeteren de individuele productiviteit.

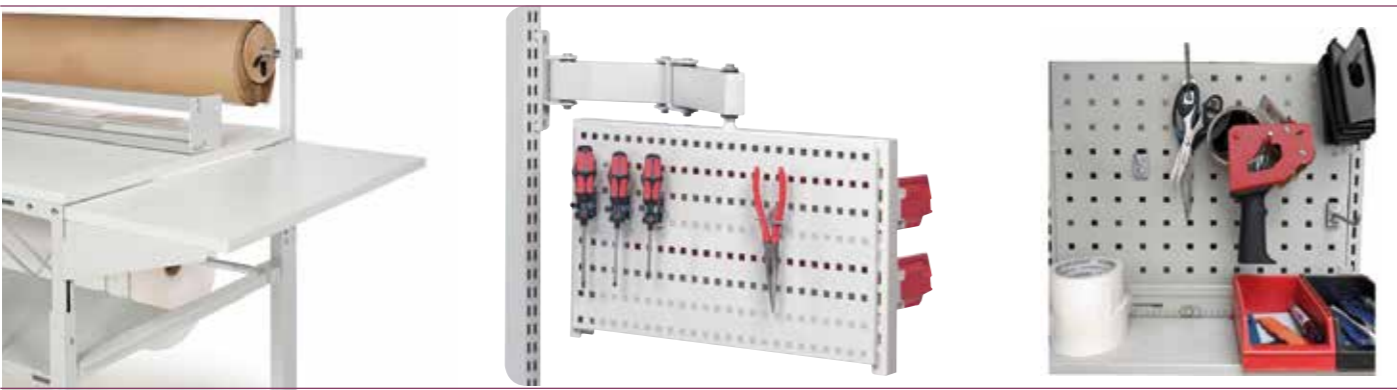

TROLLEYS

Hou je liever je werkblad vrij? Creëer werkvrijheid met onderstaande trolleys. AWP kan de trolleys configureren naar jouw wens. Bel ons gerust op het nummer +32 (0)9 232 06 78 of mail naar info@awp.be.

LIGHT



Worktop trolley 150 kg



Storage trolley 3x30 kg



Ergo trolley 150 kg



300 kg



HEAVY



300 kg



600 kg

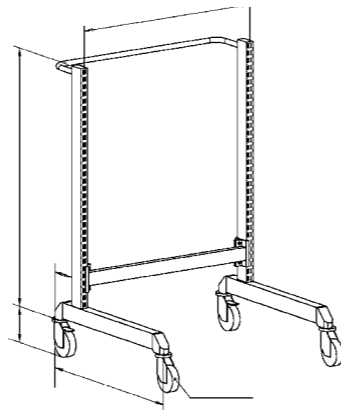

INPAKTROLLEYS



300 kg



300 kg



TAFELWAGENS

Met 3 laadvlakken

- Horizontale duwbeugel
- Laadvlak 850 x 500 mm
- Draagvermogen tot 1200 kg



Met 2 laadvlakken

- Horizontale duwbeugel
- Laadvlak 1000 x 600 mm
- Draagvermogen tot 1200 kg



Met 3 laadvlakken in roestvrij staal

- Met duwbeugel
- 1000 x 700 mm
- Draagvermogen 600 kg



ETAGEWAGEN

Met 5 laadvlakken

- Met duwbeugel
- 1800 mm hoogte
- 1000 x 700 mm
- Met 3 wanden van gaas
- Draagvermogen tot 600 kg



Met 4 laadvlakken

- Met duwbeugel
- 1500 mm hoogte
- Laadvlak 1000 x 700 mm
- Draagvermogen tot 600 kg



ETAGEWAGEN



Met 2 laadvlakken

- Met duwbeugel
- 1800 mm hoogte
- Laadvlak 1000 x 700 mm
- 1 laadvlak met hoekijzerprofiel
- Draagvermogen hoekijzerprofiel 150 kg
- Draagvermogen andere laadvlakken 200 kg

KASTWAGEN



Met 2 laadvlakken

- Met duwbeugel
- Laadvlakken 1050 x 680 mm
- Draagvermogen 600 kg

SCHAARHEFWAGEN



- Draagvermogen 1000 kg (gelijkmatig verdeeld)
- Eigengewicht 118 kg
- Ook in elektrische uitvoering leverbaar (elektrisch 169 kg)

HEFKARREN



- Met vorkopname voor transport (300 mm breedte)
- Draagvermogen 150 kg
- Breedte tussen 300 mm en 500 mm op aanvraag
- Max. hefhoogte 1200 mm

MULTILINE EN FLEXFLOW

Bij de MultiLine oplossing voor assemblage ligt de nadruk op een efficiënte en soepele materiaalstroom. Voor veranderingen in productie- of operationele processen zijn aanpasbare oplossingen nodig die rekening houden met individuele ergonomische behoeften. Met de modulaire MultiLine van AWP kunt u snel reageren op nieuwe situaties en de werkplek eenvoudig afstemmen op de nieuwe LEAN vereisten. Ons uitgebreid gamma van accessoires biedt een oplossing voor elke situatie en behoefte.

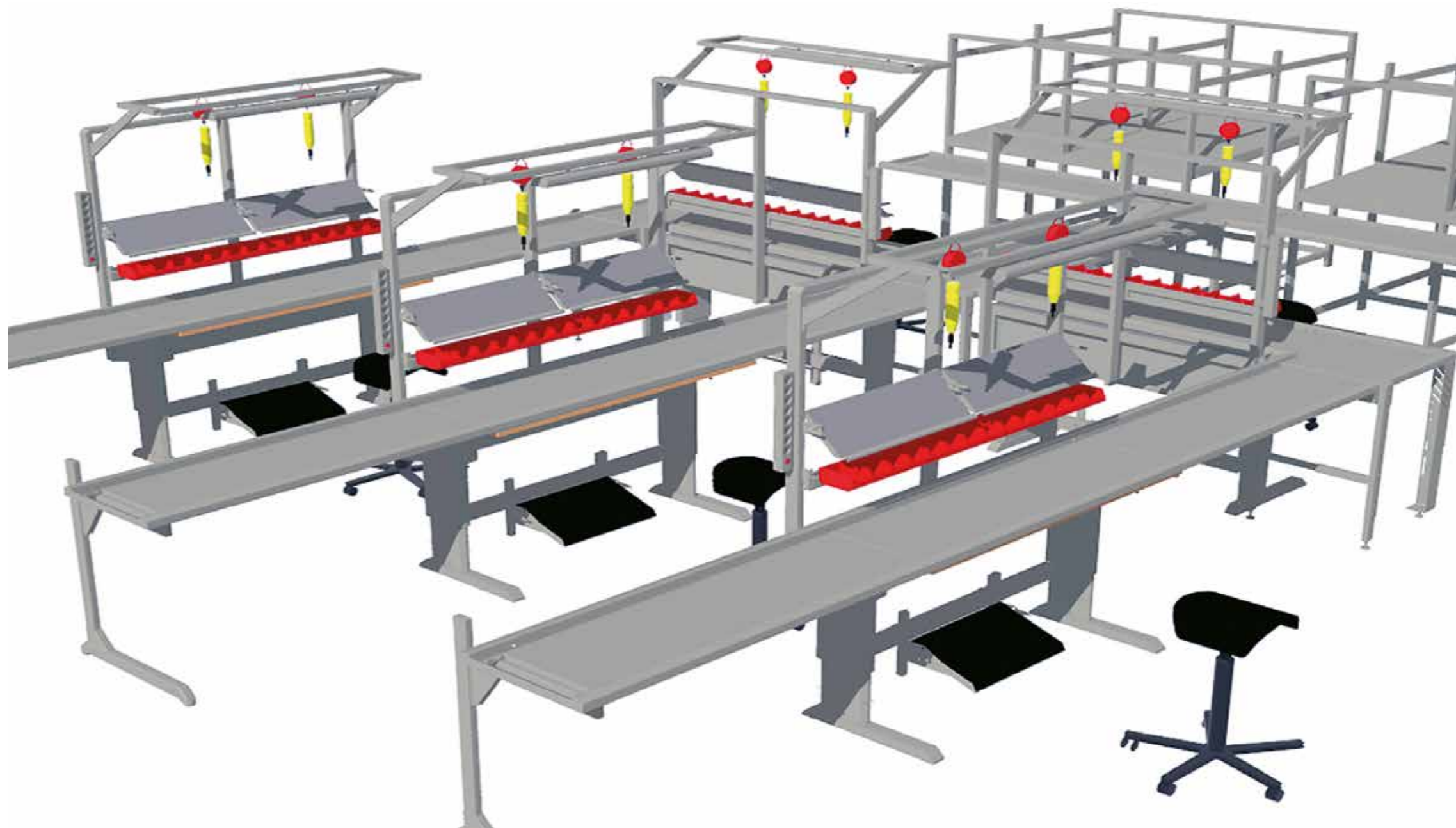

FIFO-systeem

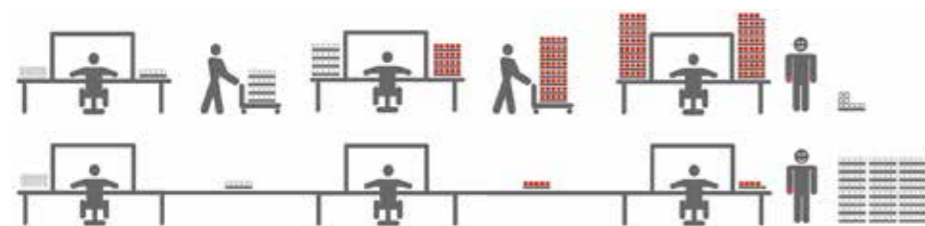

BEDRIJFSINRICHTING VAN A TOT Z

BEDRIJFSINRICHTING VAN A TOT Z

INPAKTAFELS

» Onze werktafels kan je perfect omvormen tot inpaktafels. Lean en ergonomisch!



OP AANVRAAG:

■ Kogelpotten



■ Rollenbanen



BEDRIJFSINRICHTING VAN A TOT Z

BEDRIJFSINRICHTING VAN A TOT Z

1> WERKPLAATSINRICHTING: INPAKTAFELS



BEDRIJFSINRICHTING VAN A TOT Z

PROJECTEN WERKTAFELS

Hieronder vind je enkele foto's van projecten die we verwezenlijkten. Samen met de klant kwamen we steeds tot de ideale oplossing. Maatwerk is mogelijk.

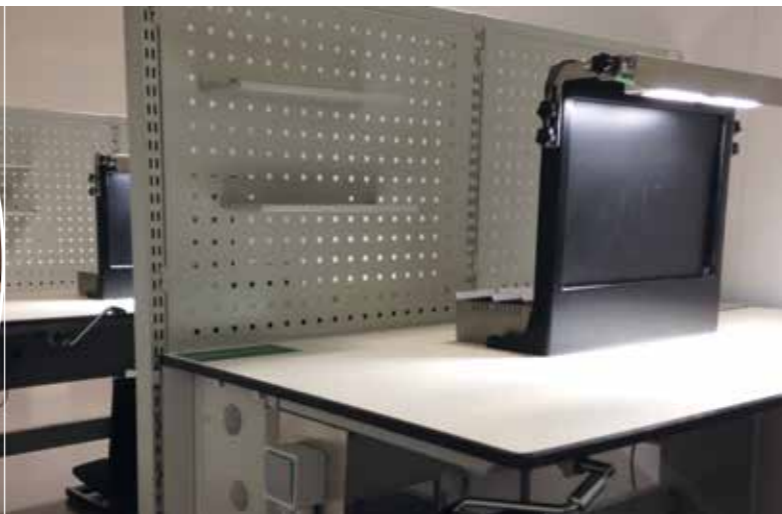

BEDRIJFSINRICHTING VAN A TOT Z

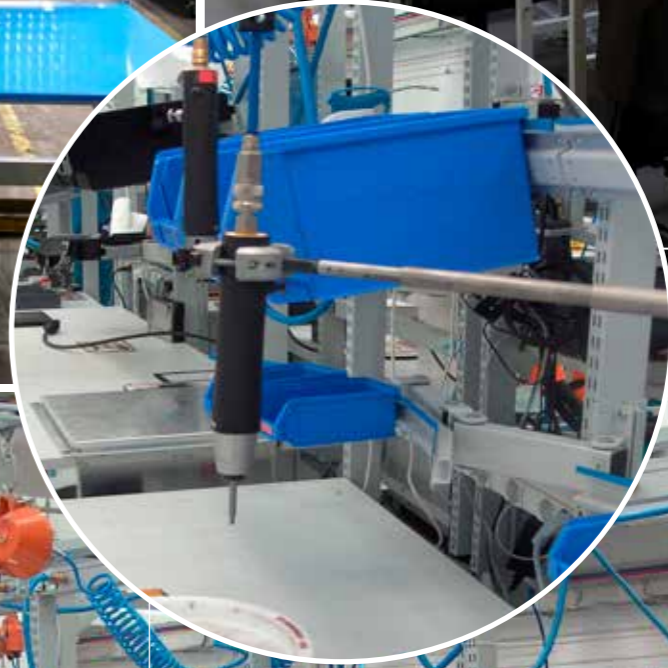

BEDRIJFSINRICHTING VAN A TOT Z



HEAVY WERKTAFELS

De zware werktafel is de basis voor elke werkplaats. Deze tafel is door zijn compromisloze kwaliteit geschikt voor elke werkplaats, ook voor de zware industrie. Tot 10 jaar garantie.

WERKBANKEN TOT 1500 KG



SYSTEEMWERKBANKEN TOT 3500 KG

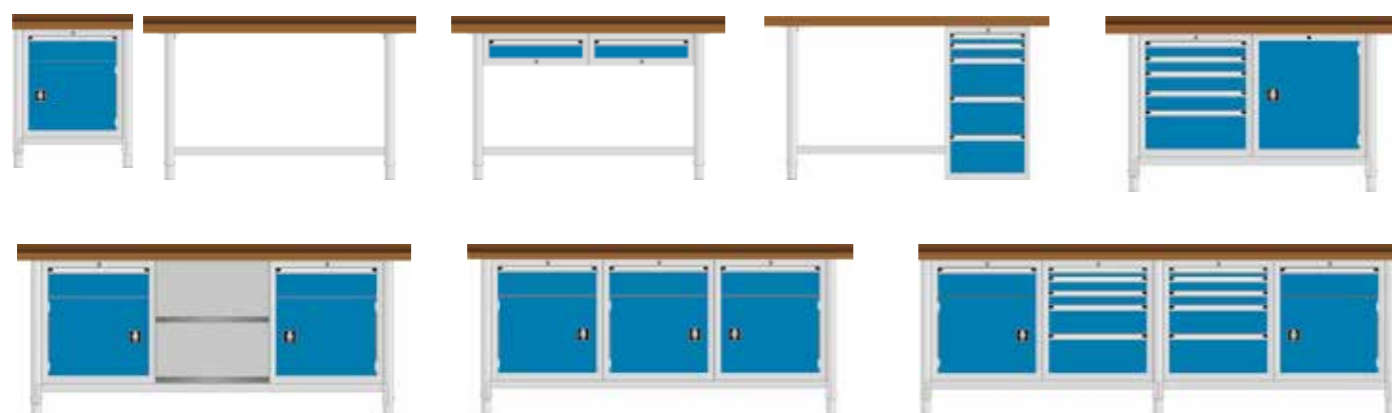

VERROLBARE WERKBANKEN TOT 750 KG



LICHTE WERKBANKEN TOT 900 KG



ZWARE WERKBANKEN TOT 1600 KG



LEAN WERKBANKEN TOT 750 KG



WERKBANKEN MET OPBOUW



» Elke werkbank kan voorzien worden van een opbouw

REKKEN- EN LADEKASTEN

Een georganiseerde werkplek is efficiënter en verhoogt de productiviteit.

Hieronder vindt u een greep uit ons assortiment rekken. Verschillende kleuren en afmetingen zijn mogelijk.



OPGERUIMD STAAT NETJES

Combineer rekken met perfopanelen en kasten en bekom een georganiseerde werkplek.

» **BEST BUY**

DUBBELZIJDIGE STELLING

Legbordbelasting tot 150 kg

D: van 2x 300 tot 2x 1000 mm
B: 750 / 1000 / 1300 mm
H: van 1800 tot 2500 mm



GROOTVAKSTELLING

Niveaubelasting tot 776 kg

D: 469 / 621 / 773 / 926 mm
B: 1536 / 1841 / 2146 / 2450 mm
H: 1981 / 2438 / 3048 mm



ENKEL- EN DUBBELZIJDIGE FLOWRACK

Legbordbelasting tot 150 kg

D: 500 / 600 / 800 mm
B: 1000 / 1300 mm
H: 2000 mm



COMBINATIELEGBORDSTELLING

Legbordbelasting tot 150 kg

D: 500 mm
B: 1000 mm
H: 2000 mm



LADEKASTEN

AWP heeft een zeer ruim aanbod aan ladekasten, verkrijgbaar in verschillende kleuren en uitvoeringen. (16 standaardkleuren, individueel combineerbaar). Onze ladekasten kunnen onderverdeeld worden in twee categorieën. We hebben ladekasten voorzien van een groot en klein laadvermogen.

De kasten zijn verkrijgbaar in verschillende hoogtes en er zijn verschillende combinaties mogelijk. Er geldt tot 10 jaar garantie op de ladekasten. Voor deze brochure hebben we een aantal voorbeelden uitgekozen.

Geïnteresseerd in meer opties?

Mail dan gerust naar info@awp.be.
Een specialist zal u met raad en daad bijstaan.



B 565 X D 728

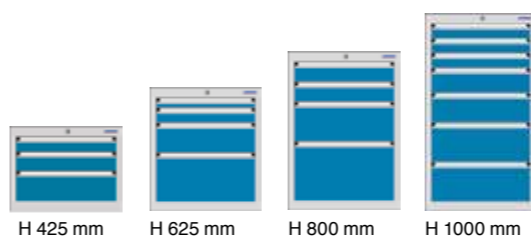

B 990 X D 806

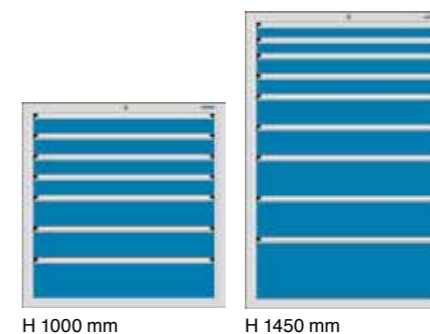

B 718 X D 728

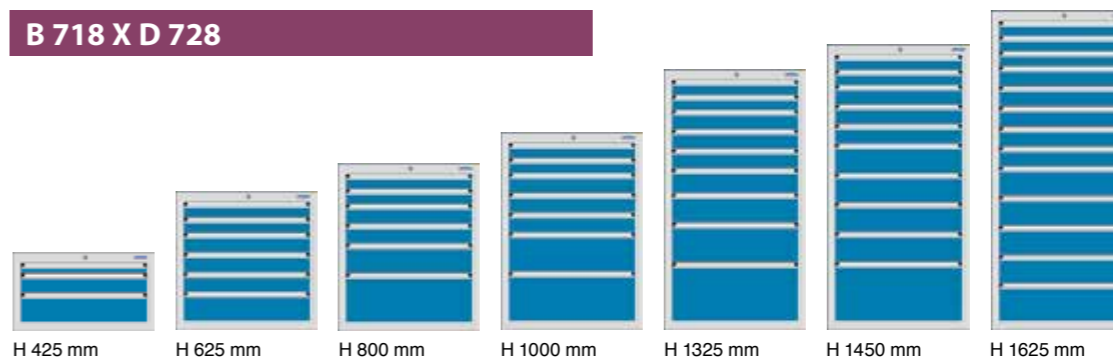

B 576 X D 610

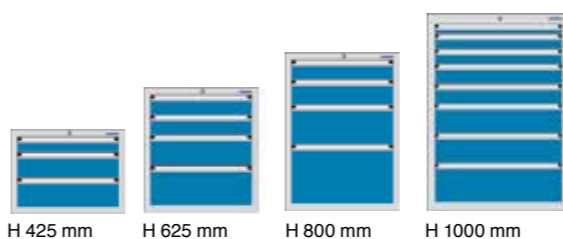

B 1196 X D 728

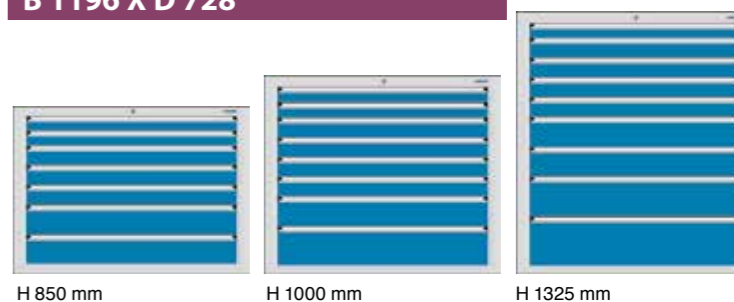

B 1024 X D 728

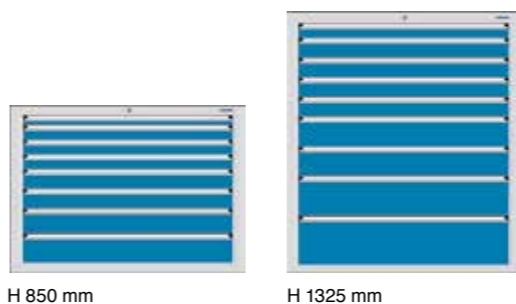

B 1196 X D 728

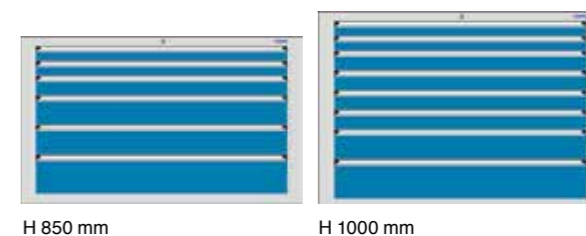

B 440 X D 610



GROOTVAKSTELLING

Niveaubelasting tot 500 kg
 D: 500 / 600 / 800 / 1000 mm
 B: 1500 / 2000 / 2250 / 2500 mm
 H: 2000 / 2500 / 3000 mm



DRAAGARMSTELLING

Draagvermogen per arm 360 kg / 445 kg / 530 kg
 D: 400 / 500 / 600 / 800 mm
 B: 750 / 1000 / 1300 mm
 H: 2000 / 2500 / 3000 / 3500 mm (andere hoogtes op aanvraag)



KANTOORSTELLING

Legbordbelasting 85 kg / 150 kg
 D: 300 / 600 mm
 B: 750 / 1000 / 1300 mm
 H: 1800 / 2000 / 2300 mm



HANGMAPSTELLING

Draagvermogen 45 kg / 90 kg per rail
 D: 350 mm
 B: 1000 mm
 H: 1800 / 2000 / 2300 mm



LANGGOEDSTELLING

Verticale belasting max. 1135 kg per veld
 D: 700 mm
 B: 1825 / 2700 mm
 H: 3000 mm



KABELHASPELSTELLING

Trommelgewichten tot 500 kg
 D: 700 mm
 Vakbreedte: 870 / 1170 / 1370 mm
 H: 2000 / 2500 / 3000 mm



» Een opslag van max. 400 stuks SK30 inzetstukken of max. 300 stuks bij SK40 inzetstukken

- ✓ 90°, 180°, 270°, 360° knakken
- ✓ Complete lading 1,5t
- ✓ CNC-drager is afzonderlijk aanpasbaar

- ✓ Rolluik is elektrisch bestuurbaar
- ✓ Plaatsbesparend
- ✓ Tools zijn altijd snel bruikbaar



CNC-RotaRex housing

■ Vaste constructie gemaakt uit een staallaag

Column

■ Stalen buis met hoge precisie
 ■ Tot 5 tool-dragers

■ Afzonderlijk verstelbaar rooster 25 mm

Guide

■ Afzonderlijk aanpassen van de kolom
 ■ Perfecte aanpassing van de dragers indien vloer niet recht is

Roller shutter

■ Elektronische opening en sluiting met afstandsbediening

CNC-carrier

■ Hendels om te draaien voor makkelijke toegang tot elke tool
 ■ Stopt elke 90°
 ■ Makkelijk bruikbaar met stalen rollend lagers

Forklift base

■ Voor transport

CNC-ROTAREX

Georganiseerde en veilige opslag van CNC-tools is essentieel wanneer je streeft naar precisie. Met de CNC-storage en transportsystemen zijn al de benodigde tools binnen handbereik.



DE TOOL-SERVER-MODULE

De Tool-Server-Modular laat je genieten van een efficiëntere en nette werkruimte. Nog nooit was gereedschap vinden zo makkelijk. Via het touchscreen geef jij aan waar je naar op zoek bent. Combineer tot 100 modules met elkaar. De TMS biedt je ook een kijk op hoelang en hoe vaak je welk gereedschap gebruikt. De industriële PC, die helpt in dit proces, is stof-beschermend en heeft geen ventilator nodig waardoor deze in bijna elke ruimte bruikbaar is.



Elke lade kan via de software open gemaakt worden. De indeling van de lades kan naargelang jouw sector, bv. meettools, assemblagetools of zeer lange tools.

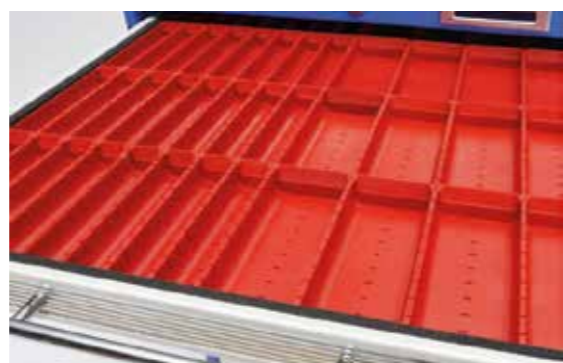

In de lades kunnen opslagplaatsen voorzien worden voor kleine opslagboxen. Dit maakt het mogelijk om een zeer grote hoeveelheid tools toch economisch op te slaan.

B 150 X D 600

H: 50/100/150/200 mm



B 300 X D 600

H: 50/100/150/200 mm



B 450 X D 600

H: 50/100/150/200 mm



B 600 X D 600

H: 50/100/150/200 mm



Barcode scanner



Kaartlezer



Label printer

OF COMBINEER VERSCHILLENDE MATEN



AUTOMAAT

Voor alle kleine materialen

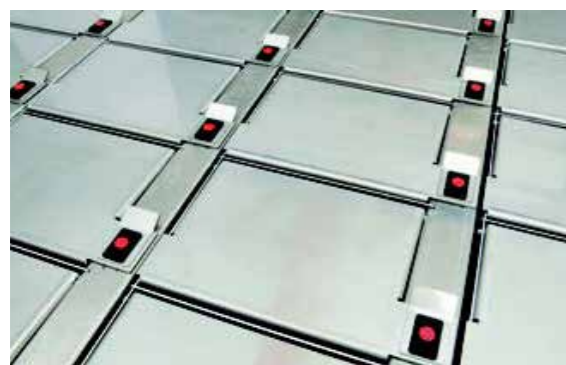

Elke lade kan ook verdeeld worden in 'high security cells'. Hier geldt hetzelfde principe als bij de normale lades. Je kan ze makkelijk openen met de juiste code.



Elke lade beschikt over een klein maar leesbaar lcd-scherm. Indien de beveiligingscode niet werkt, kan in noodgevallen nog steeds een sleutel gebruikt worden

LADEKAST

Max. 1500 kg



LADEKAST

Max. 1500 kg



LADEKAST ZONDER DEUREN

Max. 1500 kg



LADEKAST

Max. 1500 kg



OMGEVINGSBESCHERMENDE LADEKAST

Max. 70 kg per schap



LADEKAST

Max. 1500 kg



LADEKAST

Max. 1500 kg



LADEKAST GLAZEN DEUREN

Max. 480 kg



GLAZEN SCHUIFDEUREN

Max. 480 kg



LADEKAST MET UITREKLADE

Max. 50 kg



STALEN LADEKAST

Max. 150 kg



PERFORANELEN EN HAKEN

Perforaneelen maken deel uit van een goede organisatie.

AWP biedt twee soorten panelen aan. De eerste soort wordt gebruikt om op de werktafel te monteren. Deze zijn verkrijgbaar in volle materie en geperforeerd. De tweede soort is om rechtstreeks aan de muur te bevestigen.

■ BESCHIKBAAR IN VERSCHILLENDE MATEN EN KLEUREN

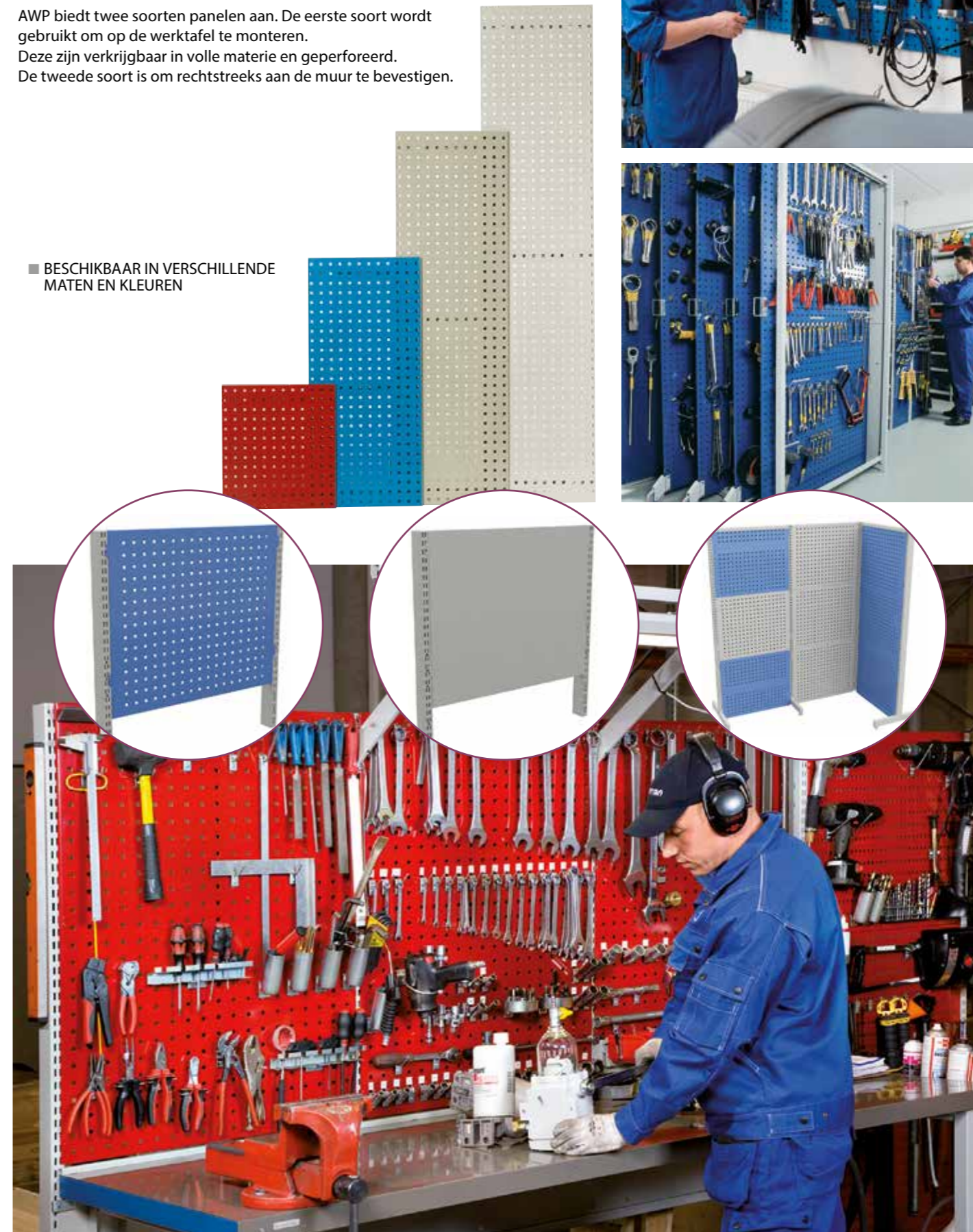

HAKEN EN ACCESSOIRES



HAAK R1

Naam	L	Ø	Max gewicht (kg)
Haak R1	30	3	10
Haak R1	50	4	10
Haak R1	50	6	10
Haak R1	80	6	10
Haak R1	100	4	8
Haak R1	100	6	10
Haak R1	150	4	4
Haak R1	150	6	10
Haak R1	200	4	2
Haak R1	200	6	6
Haak R1	300	6	3



HAAK R2

Naam	L	Ø	A	Max gewicht (kg)
Haak R2	33	3	17	10
Haak R2	43	4	25	10
Haak R2	43	4	40	10
Haak R2	100	6	25	10
Haak R2	150	4	16,5	6
Haak R2	150	6	25	10
Haak R2	200	6	25	10



HAAK R3

Naam	L	Ø	Max gewicht (kg)
Haak R3	10	6	10
Haak R3	50	6	10

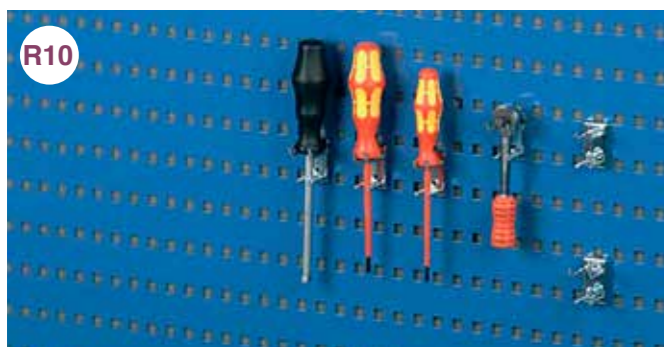

HAAK R10

Naam	L	Ø	Max gewicht (kg)
Haak R10	28	9	10
Haak R10	330	17	10



HAAK R13

Naam	L	Ø	Max gewicht (kg)
Haak R13	157	3	1

L = Totaallengte haak mm
A = Free gap mm



HAAK R16

Naam	L	Max gewicht (kg)
Haak R16	20	10
Haak R16	46	10

HAAK R19

Naam	Ø	Max gewicht (kg)
Haak R19	13	5
Haak R19	19	
Haak R19	22	

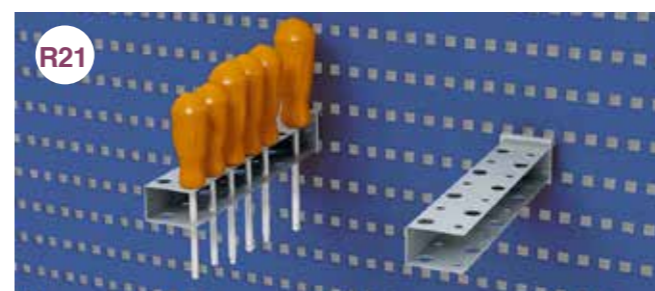

HAAK R21

Naam	L	Ø	Max gewicht (kg)
Haak R21	220	12	5



HAAK R24

Naam	L	Ø	Max gewicht (kg)
Haak R24	65	17	5
Haak R24	80	26	
Haak R24	100	42	



HAAK R26

Naam	L	Ø	Max gewicht (kg)
Haak R26	160	10	5

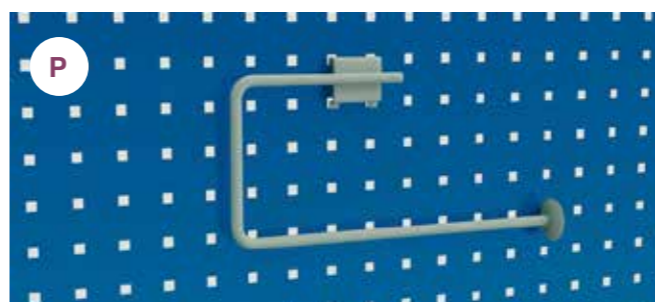

PAPIERROLHOUDER

Naam	L
Papierrolhouder	300

L = Totaallengte haak mm
A = Free gap mm

HAKEN EN ACCESSOIRES



R29

HAAK R29

Naam	L	Max gewicht (kg)
Haak R29	40	5
Haak R29	60	5
Haak R29	80	10



R30



R33

HAAK R30

Naam	L	Ø	Max gewicht (kg)
Haak R30	35	4	10
Haak R30	85	6	10

HAAK R30

Naam	H	Ø	Max gewicht (kg)
Haak R33	30	90	5

HAAK R35

Naam	L	A	Max gewicht (kg)
Haak R35	17	35	5
Haak R35	17	55	5



R35



R37

HAAK R37

Naam	Ø	Max gewicht (kg)
Haak R37	40	10
Haak R37	60	10
Haak R37	80	10

HAAK R41

Naam	L	Max gewicht (kg)
Haak R41	556	5

L = Haaklengte in mm
H = Haakhoopte in mm
A = Free gap in mm



R41



R42

HAAK R42

Naam	L	Max gewicht (kg)
Haak R42	238	5



R43

HAAK R43

Naam	L	Max gewicht (kg)
Haak R43	238	5

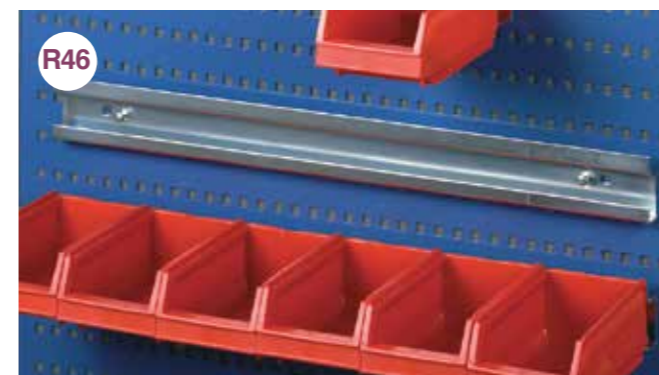

R46

HAAK R46

Naam	L	Max gewicht (kg)
Haak R46	112	5
Haak R46	634	5



R47

HAAK R47

Naam	W x D	Max gewicht (kg)
Haak R47	350 x 120	4



R48

HAAK R48

Naam	BxDxH
Haak R48	235x200x370

L = Haaklengte in mm

WAT IS ESD?
ESD – Electro Static Discharge
Elektrostatische ontlading

In vele branches is statische elektriciteit een probleem. In productieruimtes waar men elektronische apparatuur assembleert of repareert, is de apparatuur vaak gevoelig voor statische elektriciteit. Ook in de voedselindustrie en gezondheidszorg kan ESD een probleem zijn. Om ESD veilig te werken moet er een EPA zijn: Electrostatic Protective Area. Dat is een ruimte waar men ESD onder controle heeft. Een belangrijk onderdeel hiervan is de ESD-vloer. 40 à 50% van de elektronische fouten tijdens het productieproces zijn te wijten aan het niet creëren van een EPA.

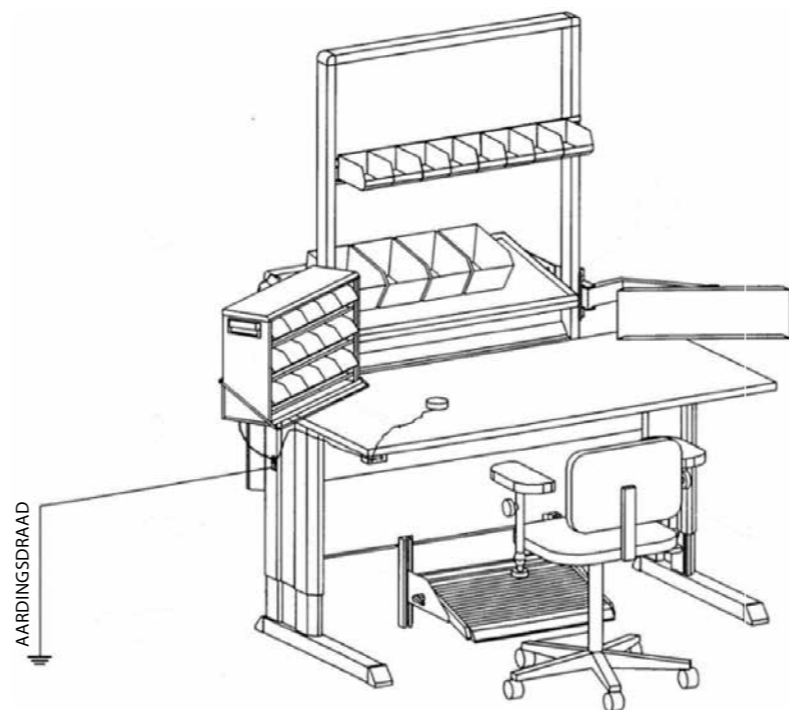

ESD
 AWP levert alles op vlak van ESD. Hieronder vindt u een selectie van wat we allemaal hebben. Op zoek naar iets anders? Bel naar +32 (0)9 232 06 78 of mail info@awp.be.

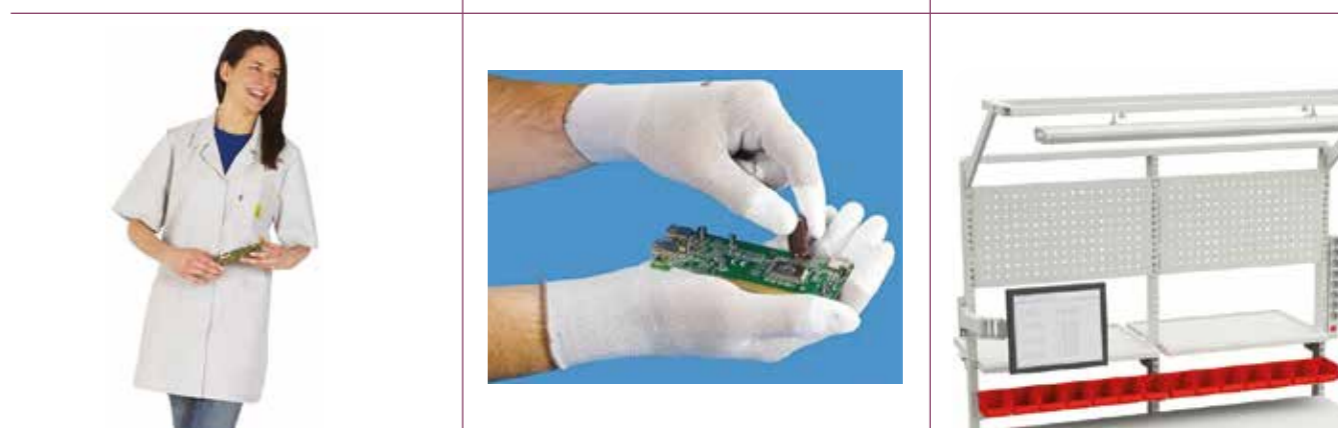

BUREELINRICHTING

Meubels voor een aangename werkomgeving.



Vergaderruimtes, onthaalbalies, eetgelegenheden... Niets ontbreekt in het gamma van AWP. Op zoek naar iets specifiek en vindt u het niet in de catalogus? Mail naar info@awp.be of bel 09 232 06 78. Een medewerker helpt u met veel plezier verder.



INFOBALIE



ERGONOMISCHE BURELEN

AWP heeft een ruim gamma hoogverstelbare tafels, aan te passen met handzwenkel, elektrisch of met gasveer.

■ UP-BUREEL

Onze hoogverstelbare burelen zijn zeer gebruiksvriendelijk en beschikbaar in meerdere kleuren. Ook kun je kiezen voor face-to-face bureaus die afzonderlijk in hoogte verstelbaar zijn.

- Min. 65 cm - max. 130 cm
- Digitaal display om de hoogte in te stellen
- Tafelblad is verschuifbaar met verborgen kabelbak

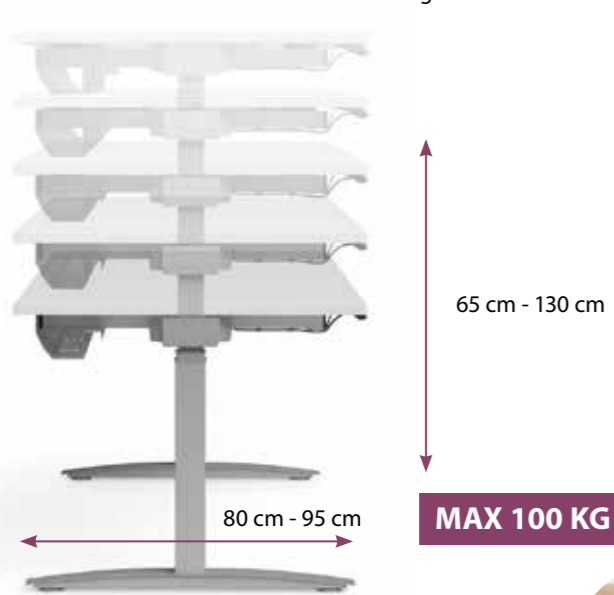

VAN BUREAU TOT VERGADERTAFEL

Hieronder een greep uit ons assortiment.



SCHERMHOUDERS

Een kijk op een deel van onze schermhouders. Nog niet gevonden wat je zoekt? Contacteer ons via info@awp.be

MY



Gewicht: max. 5 kg
Reikwijdte: 50 mm of 415 mm
Ophangingen : C, D, G, S W/SW



TSS



Gewicht: max. 15 kg
Reikwijdte: 105 mm - 900 mm
Ophangingen: B, C, D, H, G, P



LIFTEC



- Verstelbare scharnieren
- Kabels zijn makkelijk te verbergen door 'clips'
- Scherminstelling op maat door gasdrukveer
- Makkelijk te installeren op muur of tafel

Verschillende ophangingen

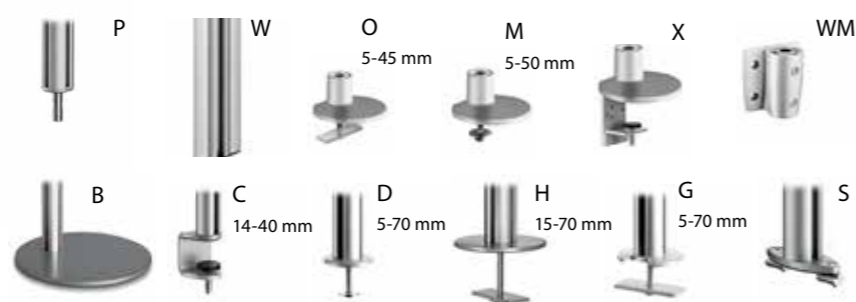

Gewicht: 3-8 kg of 7-15 kg
Reikwijdte: 125 mm - 500 mm
Ophangingen: O, M, X, WM

BUSINESS COMBINATIES



Gewicht:
 Monitor 7 kg
 Notebook 5 kg
Reikwijdte: 505 mm

DUO TOOLBAR



Gewicht: 2 x 2-7 kg
Reikwijdte: 314 mm
Attentia: 726 mm



ATTENZIA BUREAULAMP



- Digitaal display met instelopties
- Volgt de natuurlijke progressie van de dag
- Koel licht in de ochtend en relaxerend warm 's avonds

IPADHOUDER



RETAIL SYSTEM



AWP heeft verschillende soorten stoelen:

Bureaustoelen, 24-urenstoelen, cleanroomstoelen, ESD-stoelen, werkstoelen, ergonomische stoelen.

Voorkom gezondheidsproblemen en kies de juiste stoel om jouw werk op een gezonde wijze uit te voeren.

BUREAUSTOELEN

■ Movy



■ Every Is 1



■ Joyce



■ Vintage iS5



■ Se7en Basic



■ Se7en counter



■ 24h stoel



■ PUREis3

» **NIEUW!**

- Past zich aan aan het lichaam en beweging van de gebruiker
- Unieke flexibiliteit van bovenste gedeelte
- Enkel hoogte moet nog zelf ingesteld worden
- Ideaal voor flexwerk

» **Winnaar Innovation Award 2019!****Geniet van zitten en kies voor een ergonomische stoel. Denk aan je gezondheid.**Mail ons op info@awp.be en wij gaan samen met jou op zoek naar de juiste zit-oplossing.Onze verkopers stellen jouw stoel af op **jouw lichaam en zithouding.****INDUSTRY STOELEN**

■ Neon



■ All in one hoog/laag



■ Sintec hoog/laag



■ Unitec hoog/laag



■ Stahulp



■ Se7en counter hoog/laag



■ Se7en Industry hoog/laag

» **Best buy!**

■ Basic hoog/laag



■ Labster hoog/laag



HOOGTEVERSTEL- EN POSITIONEERSYSTEMEN

Onderstaande systemen zijn flexibel en efficiënt inzetbare systemen die door wereldwijd opererende fabrikanten uit de meubel- en kantoormeubelindustrie, bij fabrikanten van montage- en laboratoriumwerkplekken en in de machinebouw toegepast worden.

Verhoging productiviteit

Het is onze doelstelling om producten te ontwikkelen, die de omgeving van de mens aan zijn individuele behoeften aanpassen en tegelijkertijd aan de verbetering van zijn gezondheid bijdragen. Bij industriële toepassingen vormen onze producten een voordelig alternatief voor traditionele aandrijvingen en dragen zij bij aan de verhoging van de efficiëntie en de vereenvoudiging van machines.



Dankzij deze factoren verdient het systeem zich bijna in enkele maanden terug. Op kantoor, in de industrie of thuis? Er zijn talloze mogelijkheden om leven en werk eenvoudiger, comfortabeler en productiever vorm te geven.

- > Tot 900 kg
- > 10 cilinders per pomp
- > Elektrisch of handzwengel
- > 100 tot 600 mm



TA HEFKOLOMMEN TOT 800 KG

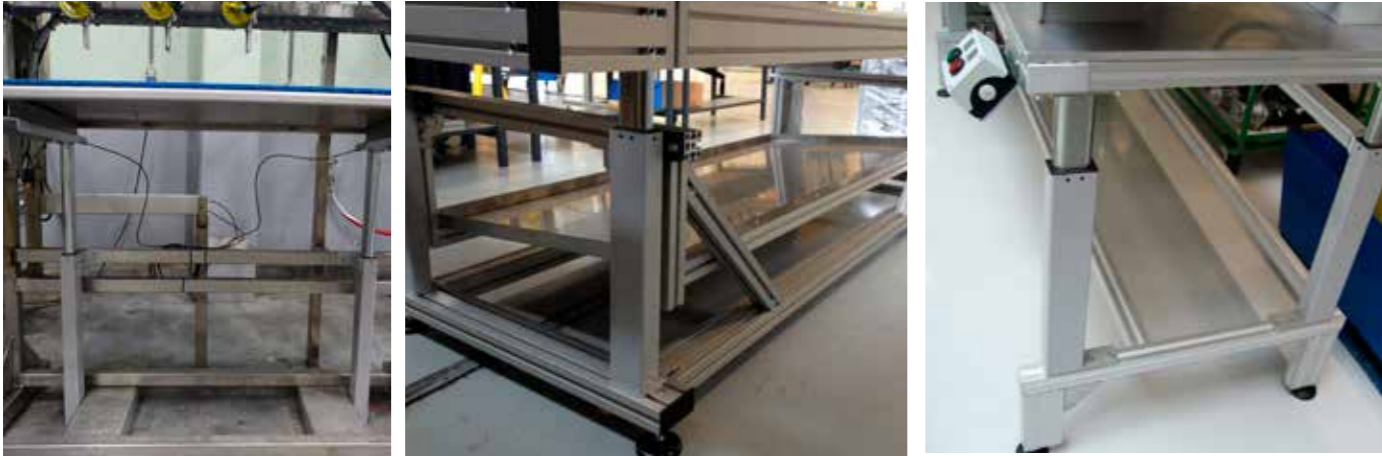

VERSTELBAAR ONDERSTEL TOT 800 KG



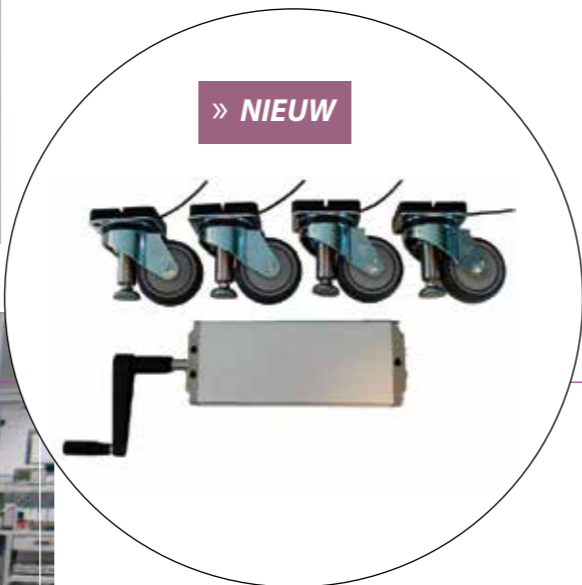

- Voordelen**
- ESD
 - INOX
 - PERFECT VOOR DE VOEDINGSINDUSTRIE



LD LINEAIRE EENHEID TOT 600 KG



BEDRIJFSINRICHTING VAN A TOT Z

BEDRIJFSINRICHTING VAN A TOT Z

LOCKERS

Onze lockers vinden overal hun nut. Voor elke sector is er een locker op maat. Ook scholen, winkels, sportcentra, industriële bedrijven (farmacie, haven, voeding)... vinden hun gading in ons assortiment. AWP helpt u graag bij het kiezen van de perfecte locker.



» Schokbestendig
» Speciaal voor scholen

■ Lockers voor industriële bedrijven, sportcentra, winkels, scholen...



■ Brandweer



■ Was-gardeobekast en gsm- of pc-lockers



■ Z-lockers



■ Kantoor



A>

SCHROEFTECHNOLOGIE

B>

BEDRIJFSINRICHTING VAN A TOT Z

C>

LEAN, ERGONOMIE & VEILIGHEID

Your Assembly Workspace Partner



AWP biedt:

- kwaliteit
- goede service
- competitieve prijzen

