

BEDRIJFSINRICHTING VAN A TOT Z ■
LEAN, ERGONOMIE & VEILIGHEID ■
SCHROEFTECHNOLOGIE ■

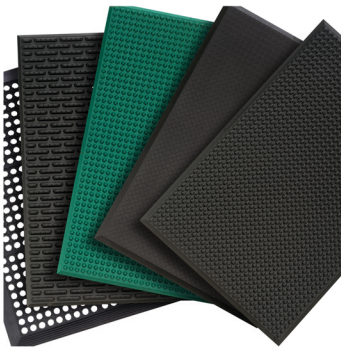

PRODUCTASSORTIMENT

A>

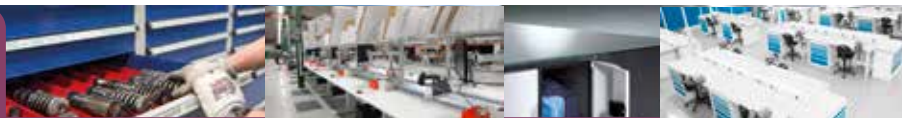

BEDRIJFSINRICHTING VAN A TOT Z

Werkplaatsinrichting	4
Smart Led	24
Rekken en ladekasten	26
Perfopanelen en haken	37
ESD	42
Clean Room	46
Burelen	48
Stoelen	54
Hoogteverstel- en positioneersystemen	56
Lockers	60

B>



LEAN, ERGONOMIE & VEILIGHEID

Ergonomische matten	64
Detectiesystemen	70
Vloerbelijning	72
Vloeren	78
Veiligheidsafbakening	84
Antislipoplossingen	92
Allerlei	96

C>



SCHROEFTECHNOLOGIE

Schroeftechnologie	102
Automatisatie	118
Luchtmotoren	126
Luchtgereedschap	128
Momentsleutels	132

D>



EXTRA INFO

Extra info	138
------------	-----

A > BEDRIJFSINRICHTING VAN A TOT Z



1 >



WERKPLAATSINRICHTING P4

Onze ergonomische werktafels en bijbehorende accessoires zorgen voor een ideaal gebruikscomfort.

2 >



SMART LED P24

Laat je werkplaats schitteren met onze heldere en energiezuinige werkplaatsverlichting, zodat je elke klus met perfectie kunt voltooien.

3 >



REKKEN EN LADEKASTEN P26

Een georganiseerde werkplek is efficiënter. Het verhoogt de productiviteit.

4 >

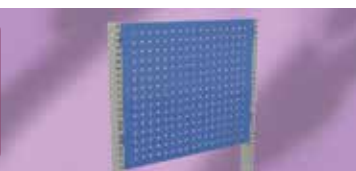

PERFOPANELEN EN HAKEN P37

Perfopanelen zijn deel van een goede organisatie.

5 >



ESD P42

Creëer een EPA: een Electrostatic Protective Area.

6 >



CLEAN ROOM P46

Voor sommige bedrijven worden strenge hygiënische eisen gesteld aan de werkplek.

7 >



BURELEN P48

Meubelen voor een aangename en ergonomische werkomgeving.

8 >



STOELEN P54

Het kiezen van de juiste stoel is een zeer belangrijke aangelegenheid om gezondheidsproblemen te voorkomen.

9 >



HOOGTEVERSTEL- EN POSITIONEERSYSTEMEN P56

Uiterst precieze systemen.

10 >



LOCKERS P60

Z-lockers, was-garderobekasten, gsm- of pc-lockers, lockers voor brandweer, kantoren, ...

WERKTAFELS MET IDEAAAL GEBRUIKSCOMFORT

Onze werktafels en bijbehorende accessoires zorgen voor een ideaal gebruikskomfort. AWP heeft drie soorten werktafels: Basic, Concept en Heavy.

Basic werktafel

U kunt uw werkplek samenstellen in **drie eenvoudige stappen**:

- 1) Selecteer het tafelframe.
- 2) Selecteer een (ESD-) tafelblad.
- 3) Voeg accessoires toe naar keuze.

De werktafels zijn uitermate geschikt voor toepassingen in de lichte industrie, technische diensten en reparatieafdelingen. Door het gebruik van de vele accessoires en de vele indelingsmogelijkheden is de tafel voor vrijwel elke gebruiker te optimaliseren. Basic werktafels zijn verkrijgbaar in verschillende lengtematen en zijn traploos met handzwengel in hoogte verstelbaar (**handzwengel** optioneel). Al de Basic werktafels zijn voorzien van een ESD-coating.



100 kg



300 kg



Ook verkrijgbaar met wielen



Concept werktafel

Concept werktafels zijn uitermate geschikt voor toepassingen in de elektronische en telecommunicatie industrie. De tafel scoort zeer hoog wat **ergonomische** voorwaarden betreft bij montage-, test- en controlewerkzaamheden. Door het gebruik van de vele accessoires en de vele indelingsmogelijkheden is de tafel voor vrijwel elke gebruiker te optimaliseren. U heeft keuze uit drie frame types: standaard, hoogte verstelbaar met handzwengel of elektrisch in hoogte verstelbaar voor zit-stawerk. Standaard hebben onze tafels een ESD-coating.



Vaste hoogte
(aanpasbaar met
inbussleutel)



Handzwengel



Elektrisch



Ook
verkrijgbaar
met wielen

» *Goed in combinatie met een ergonomische mat zie pag. 94*

HANDIGE ACCESSOIRES

Voeg deze accessoires toe aan je Basic of Concept werktafel (zie vorige pagina's) en zorg voor maximale ergonomie. De accessoires verhogen het werkcomfort en verbeteren de individuele productiviteit.

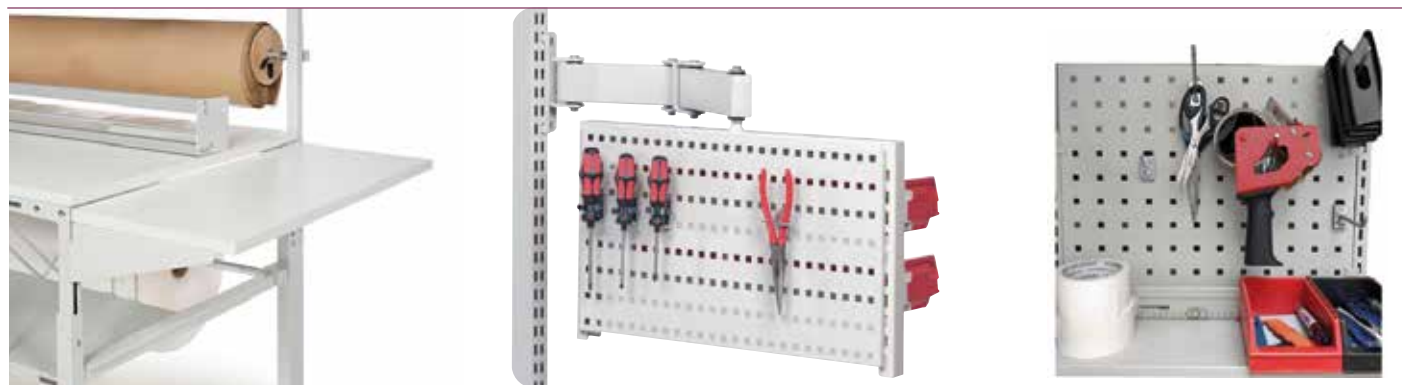



TROLLEYS

Hou je liever je werkblad vrij? Creëer werkvrijheid met onderstaande trolleys. AWP kan de trolleys configureren naar jouw wens. Bel ons gerust op het nummer +32 (0)9 232 06 78 of mail naar info@awp.be.

LIGHT



150 kg



Storage trolley 3x30 kg



Ergo trolley 150 kg



Worktop trolley 150 kg



Basic trolley

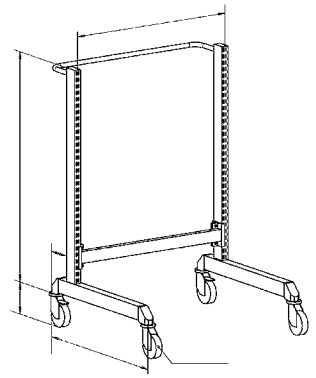

TAFELTROLLEYS



300 kg

INPAKTROLLEYS



300 kg



150 kg



300 kg

TAFELWAGENS

Met 3 laadvlakken

- Horizontale duwbeugel
- Laadvlak 850 x 500 mm
- Draagvermogen tot 1200 kg



Met 2 laadvlakken

- Horizontale duwbeugel
- Laadvlak 1000 x 600 mm
- Draagvermogen tot 1200 kg



Met 3 laadvlakken in roestvrij staal

- Met duwbeugel
- 1000 x 700 mm
- Draagvermogen 600 kg



HOGE ETAGEWAGENS MET WANDEN

- Met gaaswanden of volle wanden
- Met of zonder deuren
- 2 of 3 wanden
- Met inklapbare duwbeugel
- Draagvermogen legbord: 80 kg
- Veilig: elke wagen is standaard uitgerust met een Easy Stop systeem en voetbeschermers.
- Multifunctioneel zelfbouwsysteem: talrijke variatiemogelijkheden en eenvoudige montage.



HOGE ETAGEWAGENS



Met 3 tot 5 legborden

- Met vlak legbord of legbord met randen
- Draagvermogen legbord: 80 kg
- Veilig: elke wagen is standaard uitgerust met een Easy Stop systeem en voetbeschermers.
- Multifunctioneel zelfbouwsysteem: talrijke variatiemogelijkheden en eenvoudige montage.

KASTWAGEN



Met 2 laadvlakken

- Met duwbeugel
- Laadvlakken 1050 x 680 mm
- Draagvermogen 600 kg

SCHAARHEFWAGEN



- Draagvermogen 1000 kg (gelijkmatig verdeeld)
- Eigengewicht 118 kg
- Ook in elektrische uitvoering leverbaar (elektrisch 169 kg)

HEFKARREN



- Met vorkopname voor transport (300 mm breedte)
- Draagvermogen 150 kg
- Breedte tussen 300 mm en 500 mm op aanvraag
- Max. hefhoogte 1200 mm

MODULAIR WERKRASTER MET ROLLENBANEN

Het werkraster is het "instapmodel" onder onze ergonomische werkpleksystemen. Dankzij een gestructureerde rasteropstelling kan de werkbank individueel op de gewenste hoogte worden ingesteld en is daarom geschikt voor zowel zittende als staande activiteiten. Met name door de koppeling met rollen- en kleine rollenbanen is dit systeem ideaal voor een vlotte productiestroom. Dankzij de opmerkelijke vormflexibiliteit kunnen op elk moment extra modules aan de basiswerkbanken worden toegevoegd. Ook dubbelzijdige werkplekken zijn geen probleem. Met een draagvermogen van 300 kg bij gelijkmatige belasting is hij ideaal voor de montage van kleine tot middelgrote onderdelen.



FIFO-systeem

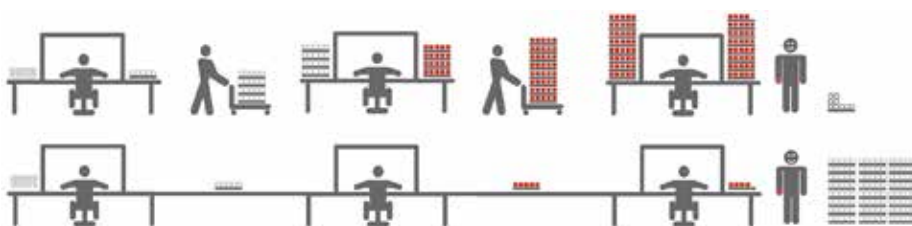

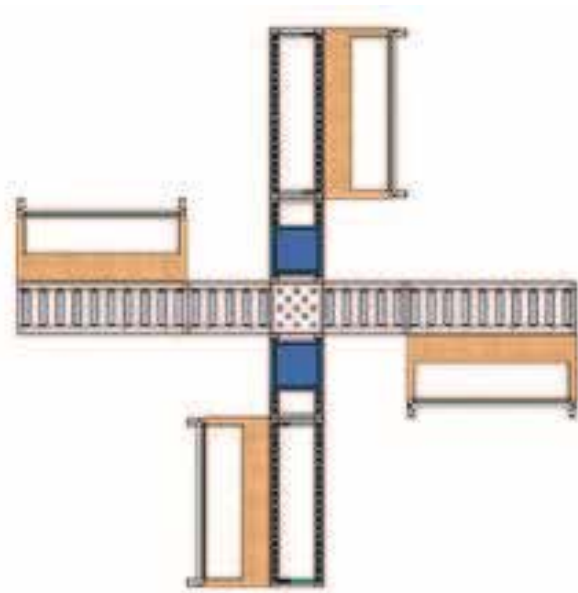

INPAKTAFELS

» *Onze werktafels kan je perfect omvormen tot inpaktafels. Lean en ergonomisch!*



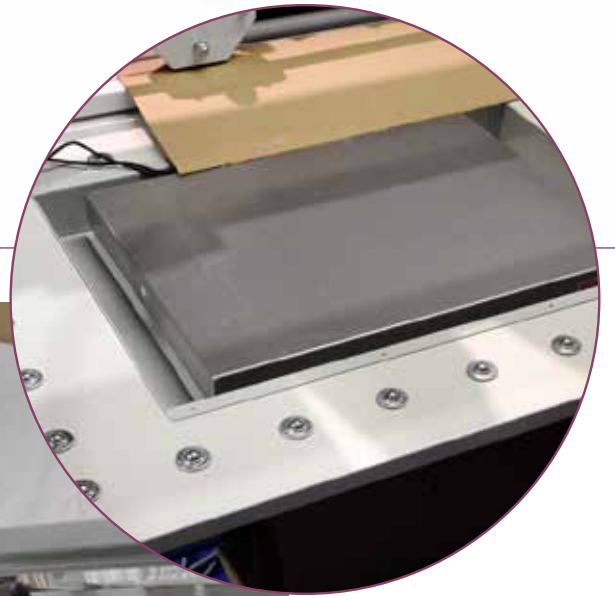

1> WERKPLAATSINRICHTING: INPAKTAFELS





BEDRIJFSINRICHTING VAN A TOT Z

PROJECTEN WERKTAFELS

Hieronder vind je enkele foto's van projecten die we verwezenlijkten. Samen met de klant kwamen we steeds tot de ideale oplossing. Maatwerk is mogelijk.







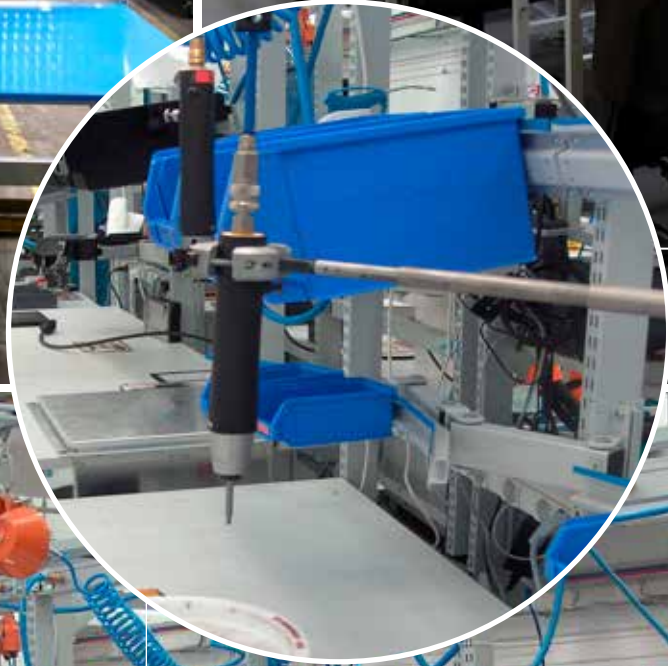





HEAVY WERKTAFELS

De zware werktafel is de basis voor elke werkplaats.
Deze tafel is door zijn compromisloze kwaliteit geschikt voor elke
werkplaats, ook voor de zware industrie. Tot 10 jaar garantie.

WERKBANKEN TOT 1500 KG

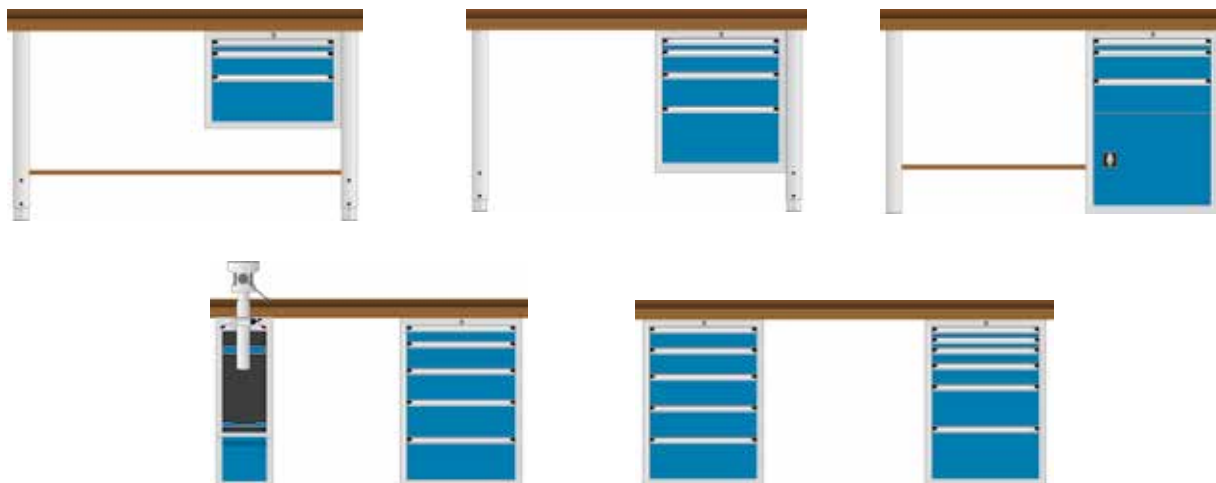

SYSTEEMWERKBANKEN TOT 3500 KG

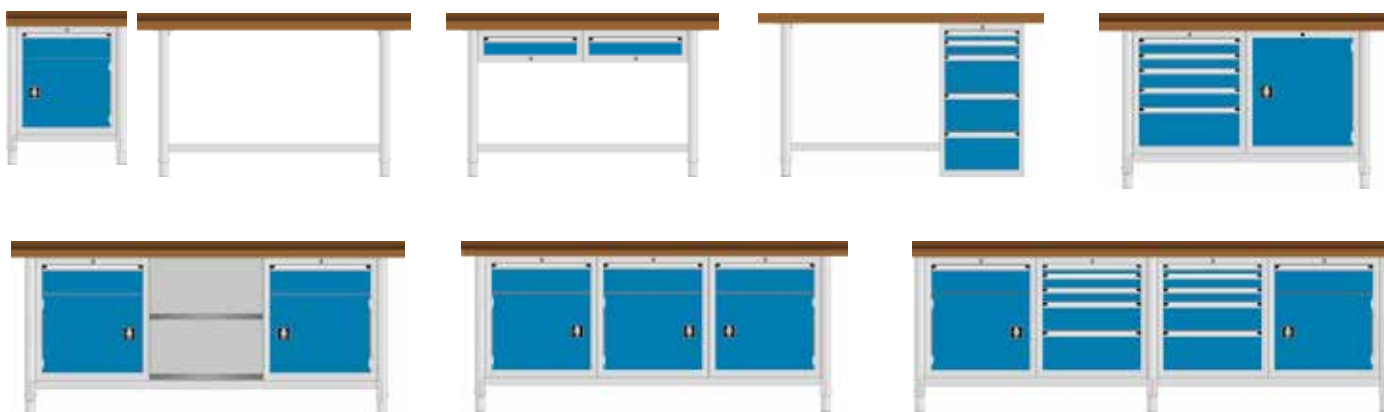

VERROLBARE WERKBANKEN TOT 750 KG



LICHTE WERKBANKEN TOT 900 KG



ZWARE WERKBANKEN TOT 1600 KG



LEAN WERKBANKEN TOT 750 KG



WERKBANKEN MET OPBOUW



» Elke werkbank kan voorzien worden van een opbouw

WIJ VERLICHTEN HET WERK

NEEM EEN KIJKJE NAAR ONZE LAMPEN

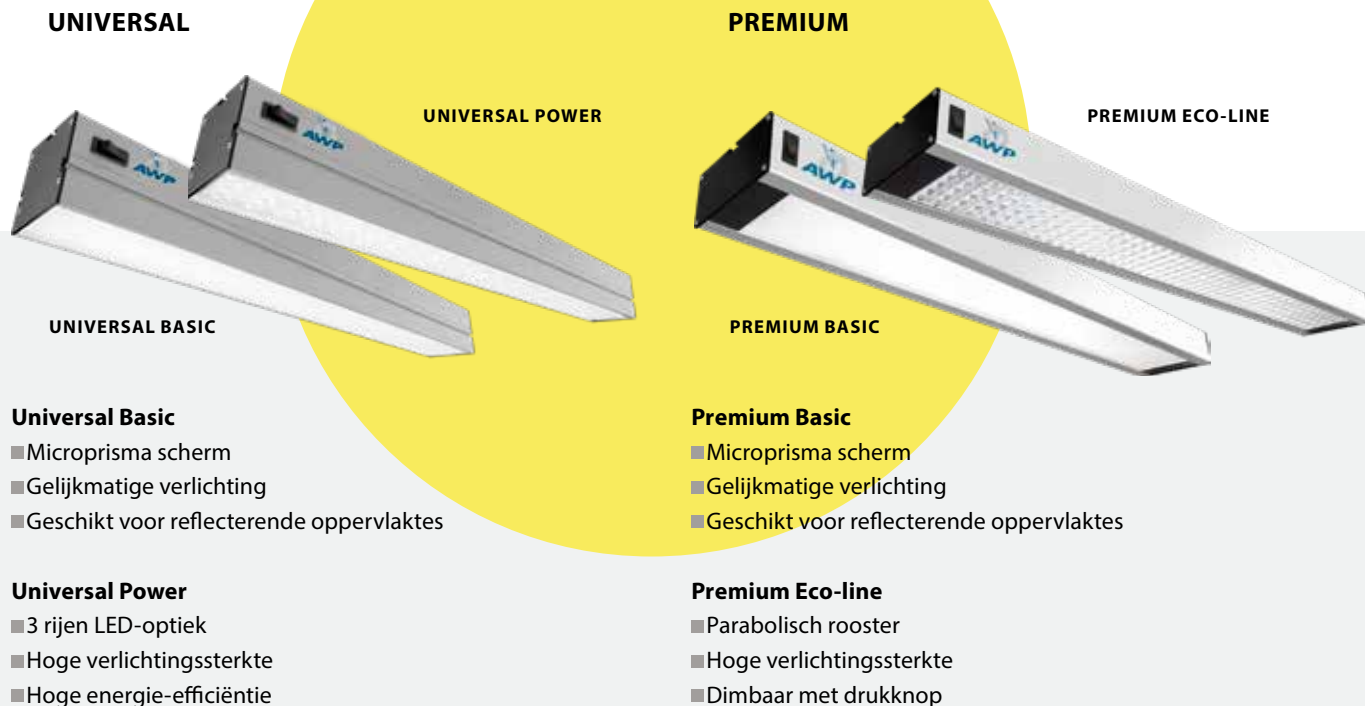

Universal Basic

- Microprisma scherm
- Gelijkmatische verlichting
- Geschikt voor reflecterende oppervlaktes

Universal Power

- 3 rijen LED-optiek
- Hoge verlichtingssterkte
- Hoge energie-efficiëntie

Premium

Premium Basic

- Microprisma scherm
- Gelijkmatische verlichting
- Geschikt voor reflecterende oppervlaktes

Premium Eco-line

- Parabolisch rooster
- Hoge verlichtingssterkte
- Dimbaar met drukknop

BASIC MICRO

TYPE	AFMETING (L x B x H)	VERMOGEN (W)	LUMMEN (lm)	LUX (lx)
600	582x70x80	19,9	1911	825
900	868x70x80	28,9	2867	1172
1200	1154x70x80	37,8	3822	1456
1500	1440x70x80	46,8	4778	1680

BASIC 60°

TYPE	AFMETING (L x B x H)	VERMOGEN (W)	LUMMEN (lm)	LUX (lx)
600	582x70x80	11,8	1620	1184
900	868x70x80	16,7	2427	1651
1200	1154x70x80	21,6	3239	1979
1500	1440x70x80	26,5	4047	2173

PREMIUM MICRO

TYPE	AFMETING (L x B x H)	VERMOGEN (W)	LUMMEN (lm)	LUX (lx)
600	631x135x57	19	1850	832
900	899x135x57	28,5	2774	1248
1200	1186x135x57	36,5	3699	1443

PREMIUM 60°

TYPE	AFMETING (L x B x H)	VERMOGEN (W)	LUMMEN (lm)	LUX (lx)
600	631x135x57	19	1674	753
900	899x135x57	28,5	2511	1130
1200	1186x135x57	36,5	3348	1306

INTELLIGENT LED



Premium sense DIM

- Geïntegreerde helderheids- en bewegingssensor
- Automatische helderheidscontrole met aan-/uitschakeling
- Programmeerbaar via drukknop

Premium sense remote DIM

- Geïntegreerde helderheids- en bewegingssensor
- Automatische helderheidscontrole met aan-/uitschakeling
- Programmeerbaar via IR-afstandsbediening

PREMIUM LED, TUNABLE WHITE AND DIMMABLE



Premium TW DIM

- Lichtkleur en dimmen controleerbaar met drukknop
- Lichtkleuren verstelbaar tussen 2700 K en 6500 K

Premium TW App connect DIM

- Lichtkleur en dimmen controleerbaar via app
- Creëer verschillende lichtscene's
- Sla tot 64 lichtscene's op
- Lichtkleuren programmeerbaar van 2700 K tot 6500 K

LED CONTROLELAMP VDA 16



LED controlelamp

- Helderheidsregeling via aanraakdimmer
- Lichtkleuren afwisselend 6500K en 4000K
- Kleurweergave > RA90
- Gemiddelde lichtsterkte > 2300 lux



LED controlelamp cross-linkable

- Helderheidsregeling via app/ afstandsbediening
- Lichtkleuren afwisselend 6500K en 4000K
- Programmeer tot 64 armaturen
- Lichtscenario's programmeerbaar/ herbruikbaar

LED CONTROLELAMP

TYPE	AFMETING (L x B x H)	VERMOGEN (W)	LUMMEN (lm)	LUX (lx)
600	582x210x80	74	6586	2386
900	868x210x80	110	9879	3448



REKKEN- EN LADEKASTEN

Een georganiseerde werkplek is efficiënter en verhoogt de productiviteit.

Hieronder vindt u een greep uit ons assortiment rekken. Verschillende kleuren en afmetingen zijn mogelijk.



OPGERUIMD STAAT NETJES

Combineer rekken met perfopanelen en kasten en bekom een georganiseerde werkplek.

» **BEST BUY**

DUBBELZIJDIGE STELLING**Legbordbelasting tot 150 kg**

D: van 2x 300 tot 2x 1000 mm

B: 750 / 1000 / 1300 mm

H: van 1800 tot 7500 mm

**GROOTVAKSTELLING****Niveaubelasting tot 776 kg**

D: 469 / 621 / 773 / 926 mm

B: 1536 / 1841 / 2146 / 2450 mm

H: 1981 / 2438 / 3048 mm

**ENKEL- EN DUBBELZIJDIGE FLOWRACK****Legbordbelasting tot 330 kg**

D: 500 / 600 / 800 mm

B: 1000 / 1300 mm

H: 2000 mm

**COMBINATIELEGBORDSTELLING****Legbordbelasting tot 150 kg**

D: 500 mm

B: 1000 mm

H: 2000 mm



GROOTVAKSTELLING

Niveaubelasting tot 500 kg

D: 500 / 600 / 800 / 1000 mm
 B: 1500 / 2000 / 2250 / 2500 mm
 H: 2000 / 2500 / 3000 mm



DRAAGARMSTELLING

Draagvermogen per arm 360 kg / 445 kg / 530 kg

D: 400 / 500 / 600 / 800 mm
 B: 750 / 1000 / 1300 mm
 H: 2000 / 2500 / 3000 / 3500 mm (andere hoogtes op aanvraag)



KANTOORSTELLING

Legbordbelasting 85 kg / 150 kg

D: 300 / 600 mm
 B: 750 / 1000 / 1300 mm
 H: 1800 / 2000 / 2300 mm



HANGMAPSTELLING

Draagvermogen 45 kg / 90 kg per rail

D: 350 mm
 B: 1000 mm
 H: 1800 / 2000 / 2300 mm



LANGGOEDSTELLING

Verticale belasting max. 1135 kg per veld

D: 700 mm
 B: 1825 / 2700 mm
 H: 3000 mm



KABELHASPELSTELLING

Trommelgewichten tot 500 kg

D: 700 mm
 Vakbreedte: 870 / 1170 / 1370 mm
 H: 2000 / 2500 / 3000 mm



» Een opslag van max. 400 stuks SK30 inzetstukken
of max. 300 stuks bij SK40 inzetstukken

- ✓ 90°, 180°, 270°, 360° knakken
- ✓ Complete lading 1,5t
- ✓ CNC-drager is afzonderlijk aanpasbaar

- ✓ Rolluik is elektrisch bestuurbaar
- ✓ Plaatsbesparend
- ✓ Tools zijn altijd snel bruikbaar



CNC-ROTAREX

Georganiseerde en veilige opslag van CNC-tools is essentieel wanneer je streeft naar precisie. Met de CNC-storage en transportsystemen zijn al de benodigde tools binnen handbereik.



LADEKASTEN

AWP heeft een zeer ruim aanbod aan ladekasten, verkrijgbaar in verschillende kleuren en uitvoeringen. (16 standaardkleuren, individueel combineerbaar). Onze ladekasten kunnen onderverdeeld worden in twee categorieën. We hebben ladekasten voorzien van een groot en klein laadvermogen.

De kasten zijn verkrijgbaar in verschillende hoogtes en er zijn verschillende combinaties mogelijk. Er geldt tot 10 jaar garantie op de ladekasten. Voor deze brochure hebben we een aantal voorbeelden uitgekozen.

Geïnteresseerd in meer opties?

Mail dan gerust naar info@awp.be.

Een specialist zal u met raad en daad bijstaan.



B 565 X D 728

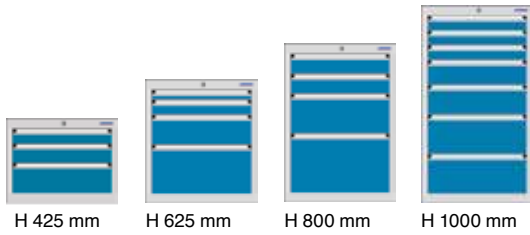

B 990 X D 806

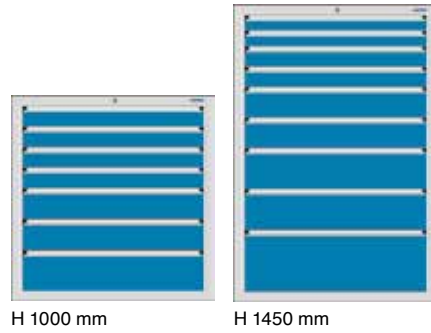

B 718 X D 728

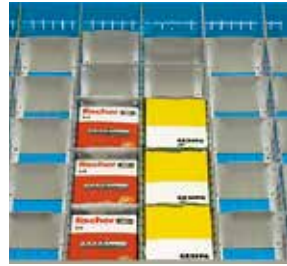
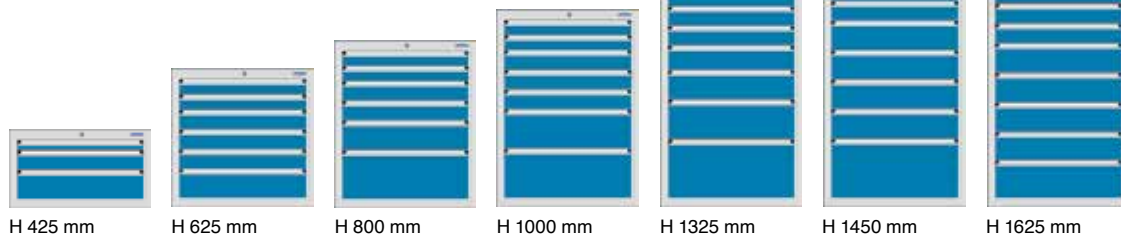

B 576 X D 610

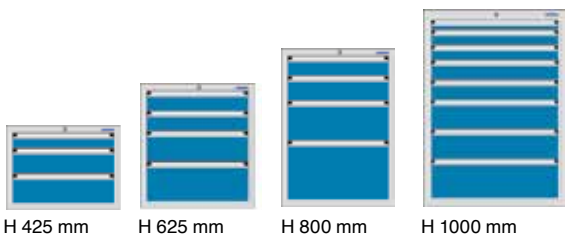

B 1196 X D 728

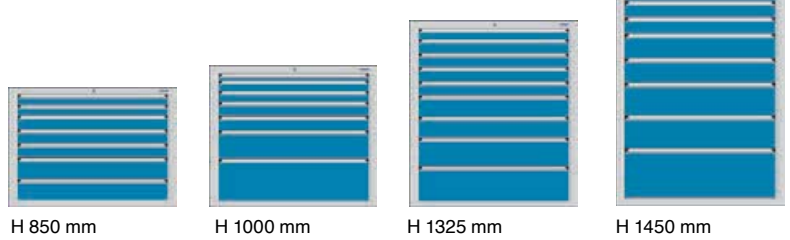

B 1024 X D 728

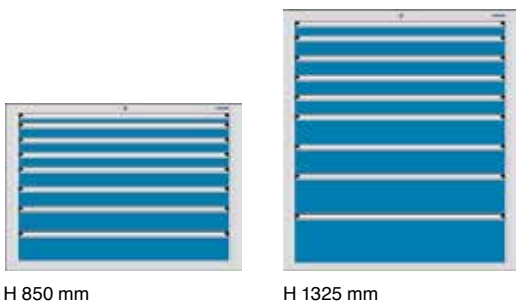

B 1434 X D 728

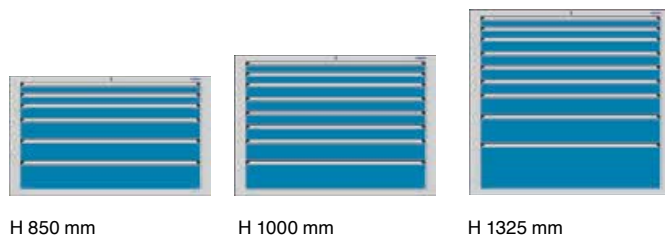

B 440 X D 610

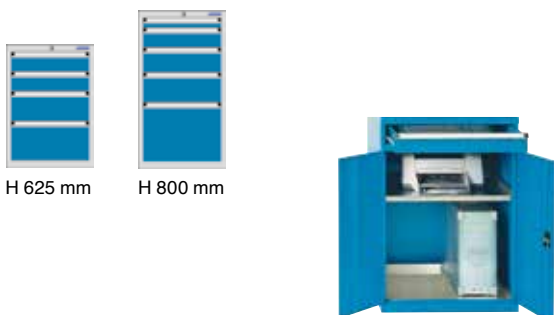

DE TOOL-SERVER-MODULE

De Tool-Server-Modular laat je genieten van een efficiëntere en nette werkruimte.
 Nog nooit was gereedschap vinden zo makkelijk.
 Via het touchscreen geef jij aan waar je naar op zoek bent.
 Combineer tot 100 modules met elkaar.
 De TMS biedt je ook een kijk op hoelang en hoe vaak je welk gereedschap gebruikt.
 De industriële PC, die je helpt in dit proces, is stof-beschermend en heeft geen ventilator nodig waardoor deze in bijna elke ruimte bruikbaar is.



Elke lade kan via de software open gemaakt worden.
 De indeling van de lades kan naargelang jouw sector, bv. meettools, assemblagetools of zeer lange tools.



In de lades kunnen opslagplaatsen voorzien worden voor kleine opslagboxen. Dit maakt het mogelijk om een zeer grote hoeveelheid tools toch economisch op te slaan.

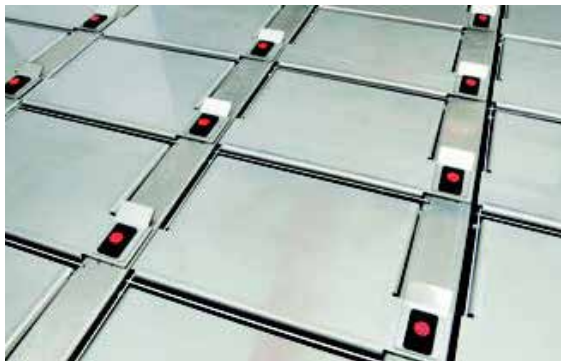

Elke lade kan ook verdeeld worden in 'high security cells'.
 Hier geldt hetzelfde principe als bij de normale lades.
 Je kan ze makkelijk openen met de juiste code.



Elke lade beschikt over een klein maar leesbaar lcd-scherm.
 Indien de beveiligingscode niet werkt, kan in noodgevallen nog steeds een sleutel gebruikt worden

HOOG MODEL

H: 50/100/150/200 mm

**LAAG MODEL**

H: 50/100/150/200 mm



Barcode scanner



Kaartlezer

DEEL OF COMBINEER VERSCHILLENDE MATEN

Label printer

AUTOMAAT

Voor alle kleine materialen

**NIEUW: HIPERCAB**

LADEKASTEN

Max. 1500 kg



Max. 1500 kg



Max. 1500 kg



Max. 480 kg



Max. 480 kg



CHEMICALIENKAST



EX / EN KASTEN



OPSLAG LITHIUM BATTERIJEN

GAASWANDSYSTEMEN



MEZZANINE

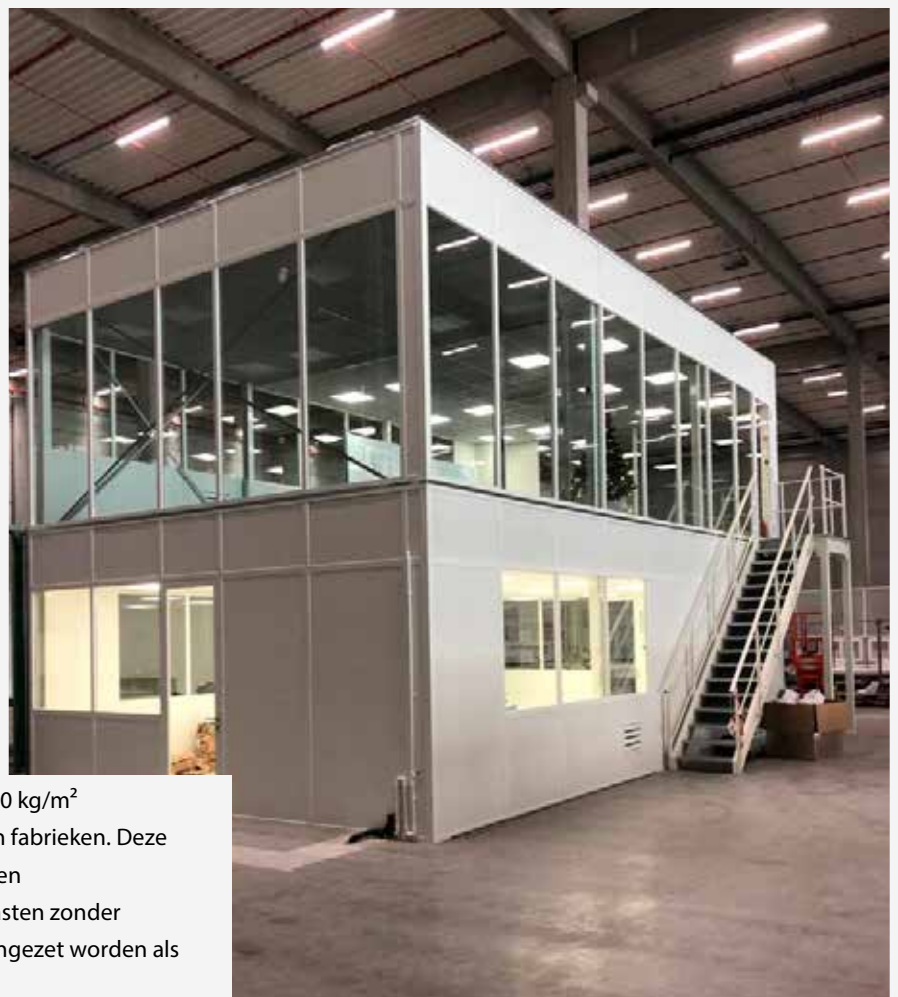

Een mezzanine met een draagcapaciteit van 1000 kg/m² optimaliseert ruimte-efficiëntie in magazijnen en fabrieken. Deze oplossing biedt extra werk- of opslagruimte boven bestaande vloerniveaus en ondersteunt zware lasten zonder problemen. De mezzanine kan bovendien ook ingezet worden als kantoorruimte, zoals hier afgebeeld.

PERFOPANELEN EN HAKEN

Perfopanelen maken deel uit van een goede organisatie.

AWP biedt twee soorten panelen aan. De eerste soort wordt gebruikt om op de werktafel te monteren. Deze zijn verkrijgbaar in volle materie en geperforeerd. De tweede soort is om rechtstreeks aan de muur te bevestigen.

■ BESCHIKBAAR IN VERSCHILLENDE MATEN EN KLEUREN

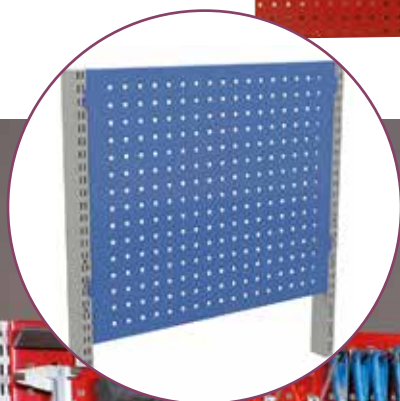

HAKEN EN ACCESSOIRES



R1



R2



R3



R10



R13



R16



R19

HAAK R1

Naam	L	Ø	Max gewicht (kg)
Haak R1	30	3	10
Haak R1	50	4	10
Haak R1	50	6	10
Haak R1	80	6	10
Haak R1	100	4	8
Haak R1	100	6	10
Haak R1	150	4	4
Haak R1	150	6	10
Haak R1	200	4	2
Haak R1	200	6	6
Haak R1	300	6	3

HAAK R2

Naam	L	Ø	A	Max gewicht (kg)
Haak R2	33	3	17	10
Haak R2	43	4	25	10
Haak R2	43	4	40	10
Haak R2	100	6	25	10
Haak R2	150	4	16,5	6
Haak R2	150	6	25	10
Haak R2	200	6	25	10

HAAK R3

Naam	L	Ø	Max gewicht (kg)
Haak R3	10	6	10
Haak R3	50	6	10

HAAK R10

Naam	L	Ø	Max gewicht (kg)
Haak R10	28	9	10
Haak R10	330	17	10

HAAK R13

Naam	L	Ø	Max gewicht (kg)
Haak R13	157	3	1

HAAK R16

Naam	L	Max gewicht (kg)
Haak R16	20	10
Haak R16	46	10

HAAK R19

Naam	Ø	Max gewicht (kg)
Haak R19	13	5
Haak R19	19	
Haak R19	22	

L = Totaallengte haak mm - A = Free gap mm

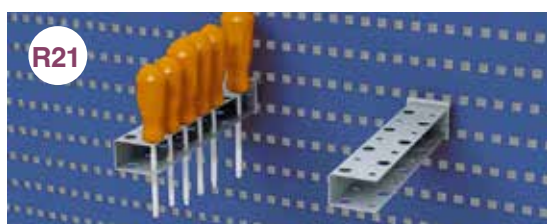

R21



R24



R26



P



R29



R30



R33

HAAK R21

Naam	L	Ø	Max gewicht (kg)
Haak R21	220	12	5

HAAK R24

Naam	L	Ø	Max gewicht (kg)
Haak R24	65	17	5
Haak R24	80	26	
Haak R24	100	42	

HAAK R26

Naam	L	Ø	Max gewicht (kg)
Haak R26	160	10	5

PAPIERROLHOUDER

Naam	L
Papierrolhouder	300

HAAK R29

Naam	L	Max gewicht (kg)
Haak R29	40	5
Haak R29	60	5
Haak R29	80	10

HAAK R30

Naam	L	Ø	Max gewicht (kg)
Haak R30	35	4	10
Haak R30	85	6	10

HAAK R30

Naam	H	Ø	Max gewicht (kg)
Haak R33	30	90	5

L = Totaallengte haak mm - A = Free gap mm

HAKEN EN ACCESSOIRES



R35

HAAK R35

Naam	L	A	Max gewicht (kg)
Haak R35	17	35	5
Haak R35	17	55	5



R37

HAAK R37

Naam	Ø	Max gewicht (kg)
Haak R37	40	10
Haak R37	60	10
Haak R37	80	10



R41

HAAK R41

Naam	L	Max gewicht (kg)
Haak R41	556	5

R42



HAAK R42

Naam	L	Max gewicht (kg)
Haak R42	238	5



R43

HAAK R43

Naam	L	Max gewicht (kg)
Haak R43	238	5



R46

HAAK R46

Naam	L	Max gewicht (kg)
Haak R46	112	5
Haak R46	634	5

L = Haaklengte in mm
 H = Haakhoogte in mm
 A = Free gap in mm



R47

HAAK R47

Naam	W x D	Max gewicht (kg)
Haak R47	350 x 120	4



R48

HAAK R48

Naam	BxDxH
Haak R48	235x200x370

SUPPORT MAGNETIQUE



Naam	diameter
Haak 7318	ø 40mm

DRAAIBARE SCHERMSTEUN



Naam	BxDxH
Haak 4522	125x75x125mm
Te bevestigen op de flatscreensteun	

HAAK FLESSENHOUDER



Naam	diameter
Haak 87432	ø 52mm
Haak 90043	ø 90mm, 76mm lengte
Haak 87369	ø 70mm, 100mm lengte
Haak 87370	ø 70mm, 300mm lengte

VUILZAKHOUDER



Naam	maat
Haak 7426	boven: 305x130x350mm onder: 300x120x305mm ø250mm

BROCHUREHOUDER



Naam	BxH
Haak 7433	150x230mm
Haak 7395	220x330mm
Haak 7434	440x330mm

VETSPUIT HOUDER



Naam	BxH
Haak 7500	310x86x587mm
voor pompen met patronen van ø46-56mm	
Haak 7501	310x86x587mm,
voor pompen met patronen van ø56-63mm	

RUIM ASSORTIMENT AAN HAKEN VOOR ALLE TOEPASSINGEN

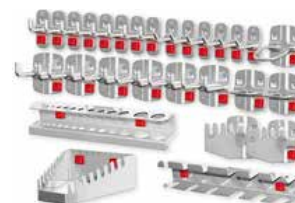

WAT IS ESD?

ESD – Electro Static Discharge Elektrostatische ontlading

In vele branches is statische elektriciteit een probleem. In productieruimtes waar men elektronische apparatuur assembleert of repareert, is de apparatuur vaak gevoelig voor statische elektriciteit. Ook in de voedselindustrie en gezondheidszorg kan ESD een probleem zijn. Om ESD veilig te werken moet er een EPA zijn: Electrostatic Protective Area. Dat is een ruimte waar men ESD onder controle heeft. Een belangrijk onderdeel hiervan is de ESD-vloer. 40 à 50% van de elektronische fouten tijdens het productieproces zijn te wijten aan het niet creëren van een EPA.



ESD

AWP levert alles op vlak van ESD. Hieronder vindt u een selectie van wat we allemaal hebben. Op zoek naar iets anders? Bel naar +32 (0)9 232 06 78 of mail info@awp.be.

ESD VEILIGHEIDSSCHOENEN

Voor ieder wat wils, voor dames en heren. Hoge kwaliteit, maar zeer betaalbaar.

**ESD TESTERS**

Meet de antistatische geleiding van uw omgeving met deze handige testers.

**ESD POLS- EN HIELBANDEN**

Mogelijk in textiel of metaal, ook steeds gemaakt van antiallergisch materiaal. Voorzien van een handige krulsnoer en eenvoudig te bevestigen dankzij een krokodillenklem.

**ESD AARDINGSMATERIAAL**

Allerlei accessoires om uw werkomgeving ESD veilig te maken.



ESD KLEDIJ

Met AWP ben je van kop tot teen ESD proof. Nadat je jouw werkruimte hebt aangepast naar een ESD zone, is het ook belangrijk dat de personen de statische elektriciteit voorkomen. Bij ons kun je terecht voor ESD schoenen, jassen, t-shirts, truien, handschoenen,...



ESD STOELN

Stoelen die speciaal ontwikkeld zijn voor gebruik in ESD veilige zones, zorgen ervoor dat er steeds een contactpunt is aan de grond voor geleiding.



ESD TAFELS

Een complete oplossing voor uw ESD werkruimte? Onze tafels zijn ook verkrijgbaar met deze optie!



ESD TOOLS

ESD tools zijn er om uw productie ESD veilig te maken.



ESD TAFELMATTEN

Een bestaand werkoppervlak veiliger maken? Met deze tafelmatten kunnen we elke afmeting en elk oppervlak verbeteren.



ESD VLOERMATTEN EN VLOEREN

Heeft u liever geen ESD tegels maar wel een eenvoudig verplaatsbare vloermat? Ook deze oplossing is een echte aanrader.

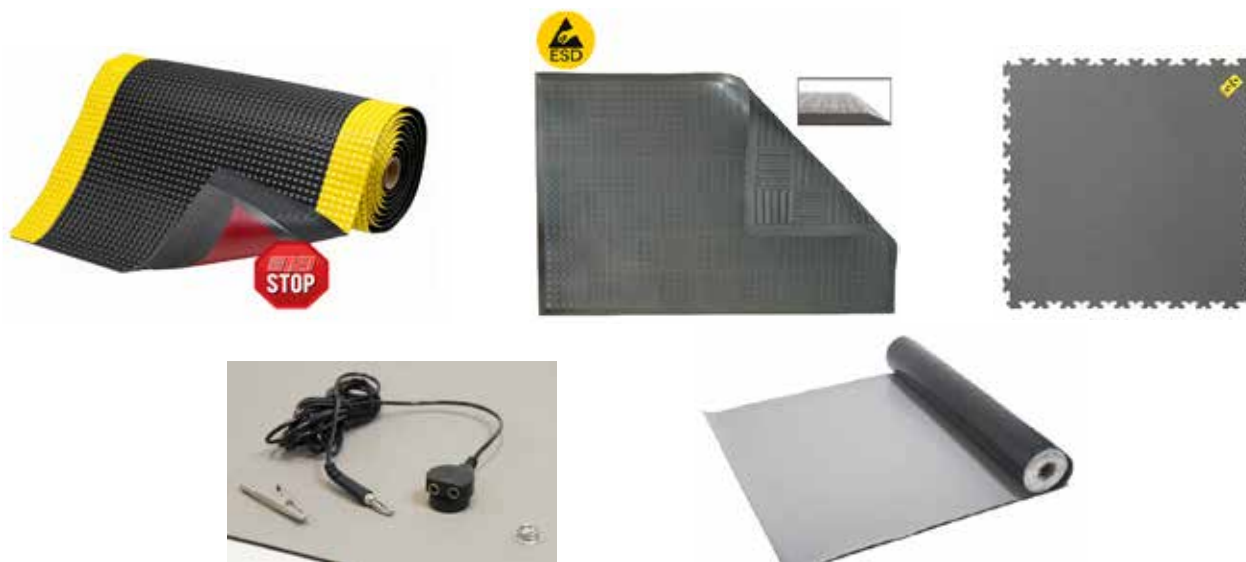



GEEF BACTERIËN GEEN KANS

Verschillende van onze producten zijn geschikt voor een cleanroom

Voor sommige bedrijven worden strenge hygiënische eisen gesteld aan de werkplek. Bijvoorbeeld laboratoria voor medisch onderzoek of biotechnologie, bedrijven in voeding en farmaceutische bedrijven. Gezien elk overbodig object in de cleanroom de luchstroom kan verstoren die nodig is voor de reiniging van de lucht, is het belangrijk om de inrichting van de ruimte te beperken tot de meest noodzakelijke items. Belangrijk daarbij is dat het meubilair gemaakt is van slijtvast materiaal, zodat er geen deeltjes kunnen vrijkomen bij gebruik.

TROLLY'S



STOELEN



Cleanroom klasse 1, US Fed. Std. 209E
Clean klasse 3, EN ISO 14644-1

De cleanroom Plus stoelen werden getest door Fraunhofer IPA, een zelfstandig en openbaar onderzoeksinstituut dat objectieve en internationaal herkende certificaten voorziet.

WERKTAFELS



De werktafels zijn niet alleen geschikt voor ESD ruimtes, met een cleanroom suitability ISO 7 klasse kunnen ze ook in de meest propere ruimtes geplaatst worden.



SAFETY CANS & SPILL TRAYS



MATTEN

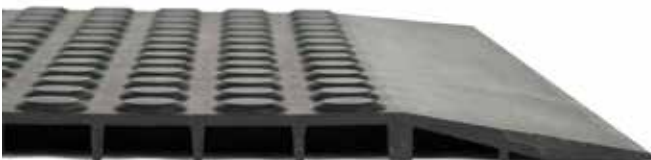

De Nitril Smooth en Hygiene matten zijn ISO Cleanroom Klasse 5 gecertificeerd (Class 100) en kunnen ingezet worden in ruimtes van -40°C tot 90°C. Bovendien zijn ze bestand tegen hogedruk reiniging.

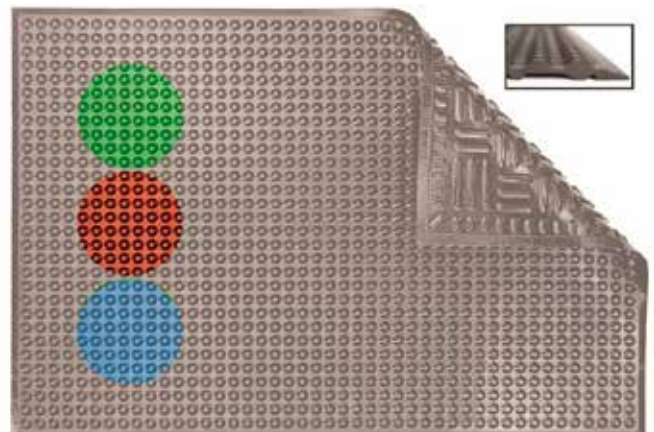

BUREELINRICHTING

Meubels voor een aangename werkomgeving.



Vergaderruimtes, onthaalbalies, eetgelegenheden... Niets ontbreekt in het gamma van AWP. **Op zoek naar iets specifiek en vindt u het niet in de catalogus?** Mail naar info@awp.be of bel 09 232 06 78. Een medewerker helpt u met veel plezier verder.



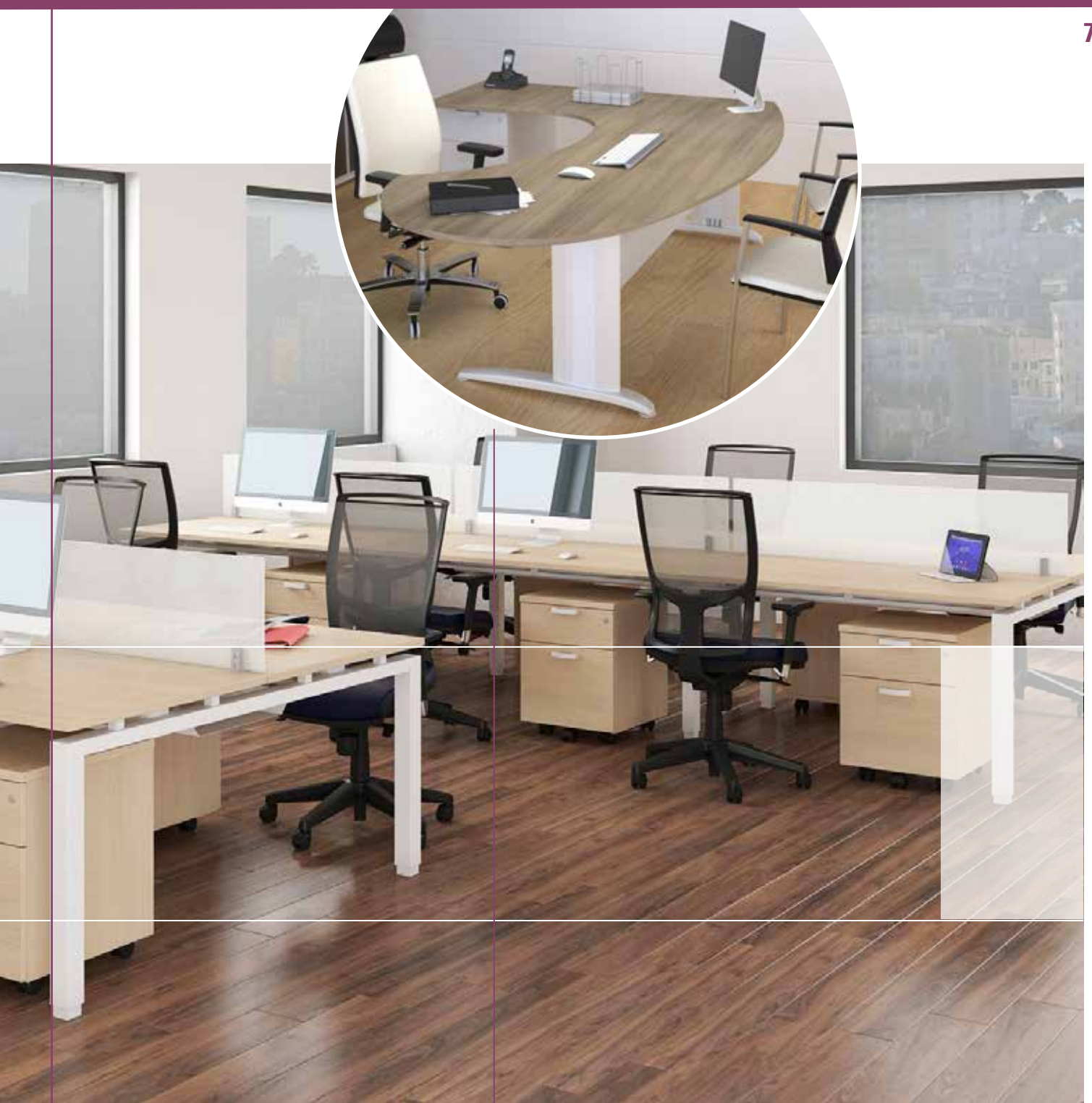

INFOBALIE



BEDRIJFSINRICHTING VAN A TOT Z

ERGONOMISCHE BURELEN

AWP heeft een ruim gamma hoogteverstelbare tafels, aan te passen met handzwenkel, elektrisch of met gasveer.

■ UP-BUREEL

Onze hoogteverstelbare burelen zijn zeer gebruiksvriendelijk en beschikbaar in meerdere kleuren. Ook kun je kiezen voor face-to-face bureaus die afzonderlijk in hoogte verstelbaar zijn.

- Min. 65 cm - max. 130 cm
- Digitaal display om de hoogte in te stellen
- Tafelblad is verschuifbaar met verborgen kabelbak

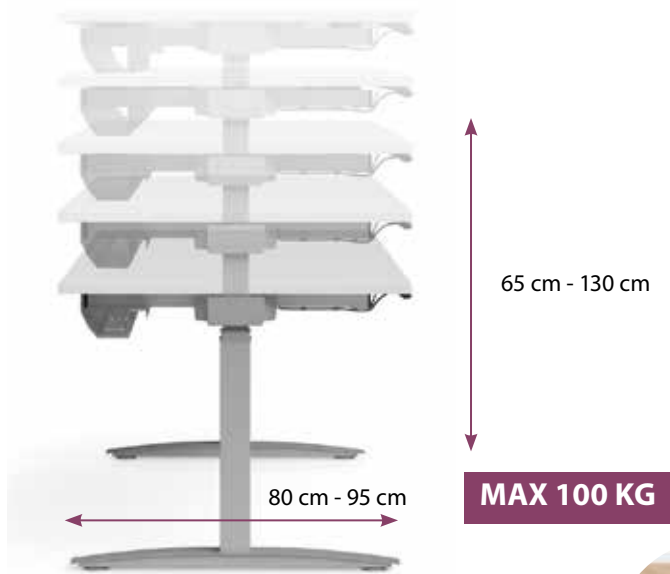

VAN BUREAU TOT VERGADERTAFEL

Hieronder een greep uit ons assortiment.



MAX 100 KG

Elektrisch verstelbaar



MAX 80 KG

Elektrisch verstelbaar



MAX 150 KG

Elektrisch verstelbaar



ROCK 4



MAX 100 KG

80 / 120 / 140 / 160 / 180 cm

NET

Dichtklapbaar



MAX 100 KG

SIGMA

■ Ook beschikbaar: model met verstelbare H tss 63 - 81 cm



MAX 100 KG

80 / 120 / 140 / 160 / 180 cm

STAR



MAX 100 KG

80 / 120 / 140 / 160 / 180 / 200 / 220 cm



SCHERMHOUDERS

Een kijk op een deel van onze schermhouders. Nog niet gevonden wat je zoekt? Contacteer ons via info@awp.be

MY 2.0



Gewicht: max. 5 kg

Reikwijdte: 50 mm of 415 mm

Ophangingen : C, D, G, S W/SW



TSS



Gewicht: max. 15 kg

Reikwijdte: 105 mm - 900 mm

Ophangingen: B, C, D, H, G, P



LIFTEC



Gewicht: 3-8 kg of 7-15 kg
Reikwijdte: 125 mm - 500 mm
Ophangingen: O, M, X, WM

- Verstelbare scharnieren
- Kabels zijn makkelijk te verbergen door 'clips'
- Scherminstelling op maat door gasdrukveer
- Makkelijk te installeren op muur of tafel

Verschillende bevestigingen

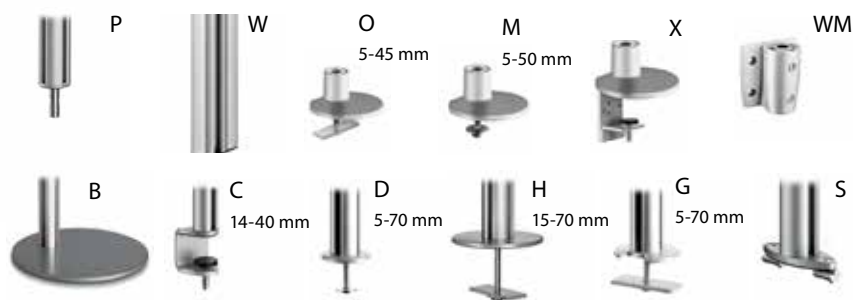

BUSINESS COMBINATIES

Gewicht:
 Monitor 7 kg
 Notebook 5 kg
 Reikwijdte: 505 mm

DUO TOOLBAR

Gewicht: 2 x 2-7 kg
Reikwijdte: 314 mm
Attentia: 726 mm

**ATTENZIA BUREAULAMP**

- Digitaal display met instelopties
- Volgt de natuurlijke progressie van de dag
- Koel licht in de ochtend en relaxerend warm 's avonds

IPADHOUDER**RETAIL SYSTEM**

AWP heeft verschillende soorten stoelen:

Bureaustoelen, 24-urenstoelen, cleanroomstoelen, ESD-stoelen, werkstoelen, ergonomische stoelen.

Voorkom gezondheidsproblemen en kies de juiste stoel om jouw werk op een gezonde wijze uit te voeren.

BUREAUSTOELEN■ **Movy**■ **Every Is 1**■ **Joyce**■ **Vintage i55**■ **Se7en Basic**■ **Se7en counter**■ **24h stoel**■ **PUREis3**

- Past zich aan aan het lichaam en beweging van de gebruiker
- Unieke flexibiliteit van bovenste gedeelte
- Enkel hoogte moet nog zelf ingesteld worden
- Ideaal voor flexwerk

» **Winnaar Innovation Award 2019!**

Geniet van zitten en kies voor een ergonomische stoel. Denk aan je gezondheid.

Mail ons op info@awp.be en wij gaan samen met jou op zoek naar de juiste zit-oplossing. Onze verkopers stellen jouw stoel af op **jouw lichaam en zithouding**.



INDUSTRY STOELN



■ Neon



■ All in one hoog/laag



■ Sintec hoog/laag



■ Nexxit



■ Unitec hoog/laag



■ Stahulp



■ Se7en counter hoog/laag



■ Zadelkruk



■ Se7en Industry hoog/laag



■ Basic hoog/laag



■ Labster hoog/laag

HOOGTEVERSTEL- EN POSITIONEERSYSTEMEN

Onderstaande systemen zijn flexibel en efficiënt inzetbare systemen die door wereldwijd opererende fabrikanten uit de meubel- en kantoormeubelindustrie, bij fabrikanten van montage- en laboratoriumwerkplekken en in de machinebouw toegepast worden.

Verhoging productiviteit

Het is onze doelstelling om producten te ontwikkelen, die de omgeving van de mens aan zijn individuele behoeften aanpassen en tegelijkertijd aan de verbetering van zijn gezondheid bijdragen. Bij industriële toepassingen vormen onze producten een voordelig alternatief voor traditionele aandrijvingen en dragen zij bij aan de verhoging van de efficiëntie en de vereenvoudiging van machines.



Ook elektrisch verkrijgbaar



Dankzij deze factoren verdient het systeem zich bijna in enkele maanden terug. Op kantoor, in de industrie of thuis? Er zijn talloze mogelijkheden om leven en werk eenvoudiger, comfortabeler en productiever vorm te geven.





VERSTELBAAR ONDERSTEL TOT 800 KG



» INOX



» INOX





LOCKERS

Onze lockers vinden overal hun nut. Voor elke sector is er een locker op maat. Ook scholen, winkels, sportcentra, industriële bedrijven (farmacie, haven, voeding)... vinden hun gading in ons assortiment. AWP helpt u graag bij het kiezen van de perfecte locker.



» *Schokbestendig*
» *Speciaal voor scholen*

■ Lockers voor industriële bedrijven, sportcentra, winkels, scholen...



■ Brandweer



■ Was-gardeobekast en gsm- of pc-lockers



■ Z-lockers



■ Kantoor



■ Industrie



B > LEAN, ERGONOMIE EN VEILIGHEID



1 >



ERGONOMISCHE MATTEN P64

Voorkom vermoeidheid en rugklachten op het werk. Ergonomische matten bieden zowel voordelen voor de werkgever als de werknemer.

2 >



DETECTIESYSTEMEN P70

Voorkom aanrijdingen door deze veilige oplossing om voetgangers en bestuurders te waarschuwen van aankomend verkeer.

3 >



VLOERBELIJNING P72

Op zoek naar vloermarkering die snel en eenvoudig aan te brengen of te verwijderen is? AWP heeft wat u zoekt.

4 >

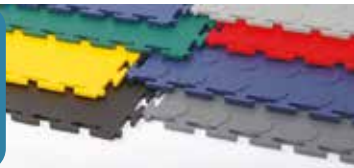

VLOEREN P78

Tough enough for industry, smart enough for retail. De PVC-, kunststof- en ESD-vloeren zijn een snelle en duurzame oplossing.

5 >



VEILIGHEIDSAFBAKENINGEN P84

Veiliger en beter. De veiligheidsafbakeningen nemen na de impact de oorspronkelijke vorm terug aan.

6 >



ANTISLIPOLOSSINGEN P92

Verminder slipgevaar. De antislip tape is eenvoudig en snel te plaatsen en wordt geleverd in de vorm en de kleur die u wenst. Ook met opschrift mogelijk.

7 >



ALLERLEI P96

Nog niet gevonden wat je zocht? Speciaal voor onze klanten voegen wij enkele specifieke oplossingen toe. Van hekwerken tot op maat gemaakte werk- en inpaktafels? AWP gaat samen met jou op zoek naar een oplossing.

ERGONOMISCHE MATTEN

Vanaf nu minder gezondheidsrisico's op de werkvloer. Er zijn twee soorten ergonomische matten: polyurethaan en nitril rubbermatten. De matten zijn verkrijgbaar op maat en het aantal afgeschuinde zijden is vrij te bepalen zonder meerprijs.

Polyurethaan matten worden gebruikt in een droge omgeving en nitril rubbermatten in een vochtige, olierijke of chemische omgeving.

Matten met bobbel zijn ergonomische matten, matten zonder bobbel zijn antivermoeidheidsmatten.

Waarom?

Voordelen voor de werknemers:

- Stimuleert de bloedsomloop en voorkomt krampen
- Vermindert vermoeidheid en voorkomt ongelukken
- Verhoogt de veiligheid op de werkvloer
- Verbeterd de werkomgeving en is goed voor de werksfeer
- Voorkomt lichamelijke klachten en blessures

Voordelen voor de werkgever:

- Vermindert afwezigheid en blessures
- Vermindert personeelskosten
- Verhoogt de arbeidsproductiviteit
- Hogere opbrengsten



» *Binnen het gamma polyurethaan en nitril matten kunt u ook kiezen uit een ESD- en antistatische versie voor gevoelige productieomgevingen.*

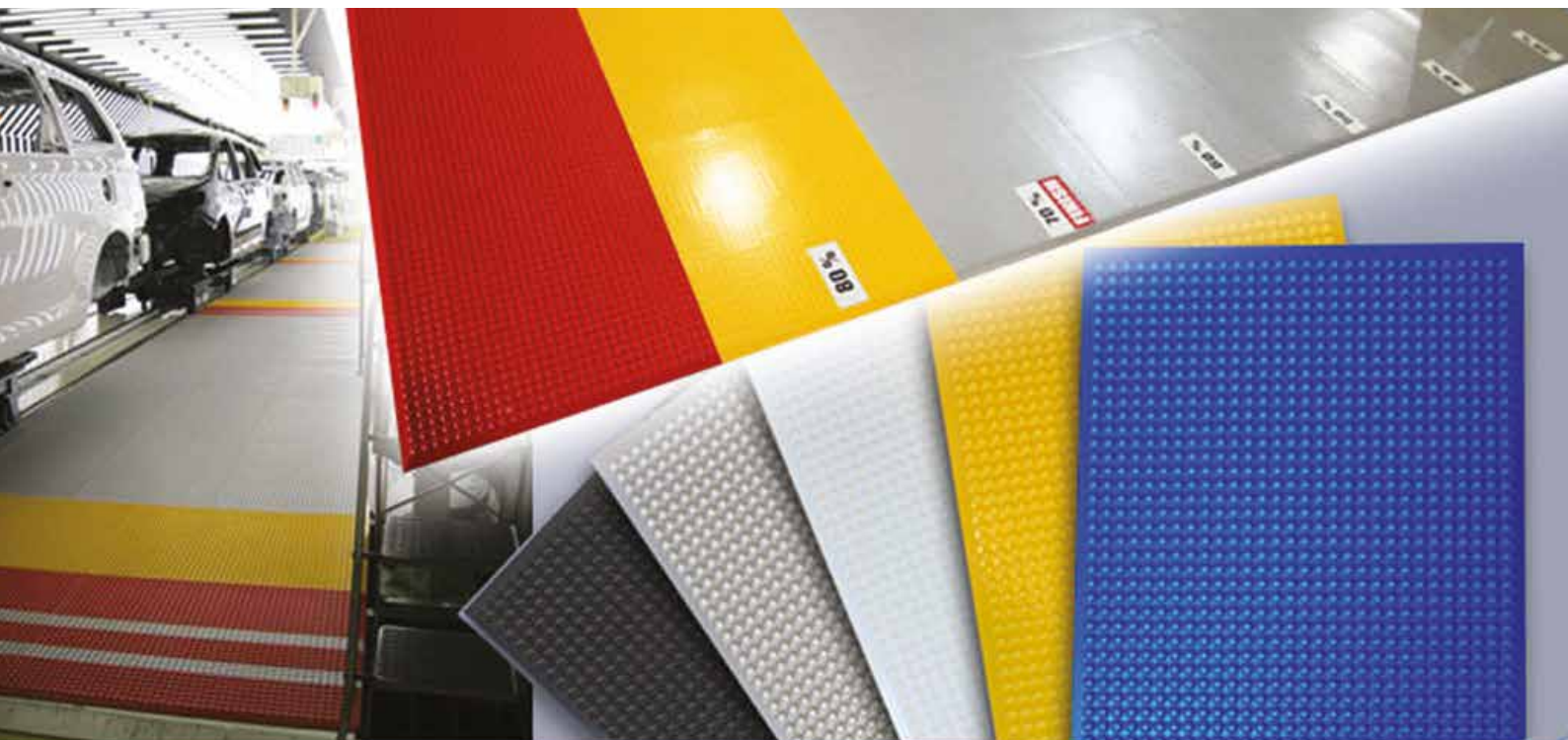

POLYURETHAAN MATTEN

INFINITY/LOGOMAT GARANTIE 10 JAAR

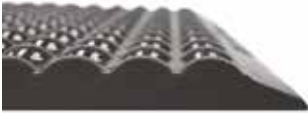

De Infinity bubble is de enige ergonomische mat met een garantie van 10 jaar. Deze mat heeft het comfort van polyurethaan in combinatie met een makkelijk te reinigen bovenlaag. Door de gesloten celstructuur is de mat ook beter bestand tegen vocht en UV-straling. Deze matten zijn beprintbaar met uw logo. Cleanroom ISO Class 5 (Class 100). **Verkrijgbaar vlak of gebobeld**



» **UNIEK: Bedruk de mat met je eigen logo**



AB CLASSIC GARANTIE 8 JAAR

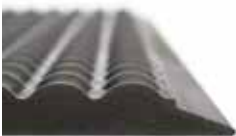

Een antistatische mat die ideaal is voor gebruik in droge ruimtes waar statische elektriciteit aanwezig is. De AB classic is zeer geschikt voor assemblagelijnen en bandwerk. Cleanroom ISO Class 5 (Class 100). **Verkrijgbaar vlak of gebobeld**

AF/EF COMPLEET GARANTIE 5 JAAR



Deze mat is zeer geschikt voor ruimtes waar een brandvertragende en antistatische mat een vereiste is. De mat is ideaal in ruimtes waar trolleys gebruikt worden. Cleanroom ISO Class 5 (Class 100). **Verkrijgbaar vlak of gebobeld**



BASIC GARANTIE 2 JAAR



Een minder sterke versie van onze polyurethaan matten. De mat heeft een minder dichte structuur. Geschikt voor ruimtes waar geen zware werkzaamheden worden verricht. **Verkrijgbaar vlak of gebobeld**



BUBBLE DOWN GARANTIE 4 JAAR

Een antistatische mat voor in een droge omgeving. Perfect voor assemblage. Cleanroom ISO Class 5 (Class 100).



» Mail naar info@awp.be en vraag een testmat.

NITRIL MATTEN

NITRIL CONDUCTIVE / SMOOTH GARANTIE 3 JAAR



Een mat die zeer geschikt is voor gebruik in ruimtes waar met warmte (tot 600°C), oliën en andere vloeistoffen wordt gewerkt. Deze mat is goed bestand tegen zware schoonmaakmiddelen. Cleanroom ISO Class 5 (Class 100).

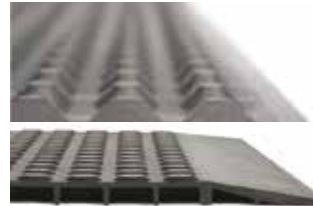

HYGIENE

GARANTIE 3 JAAR

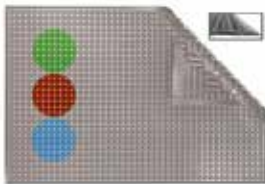

De perfecte mat voor de voedingsindustrie evenals voor laboratoria. Speciaal ontworpen om makkelijk te reinigen, ook in autoclaaf. Hier is ergonomie gecombineerd met chemische weerstand. De mat is leverbaar in 4 verschillende kleuren om kruisbesmetting te voorkomen. Belasting mogelijk tot 600°C. Cleanroom ISO Class 5 (Class 100).



SOFTLINE

GARANTIE 3 JAAR

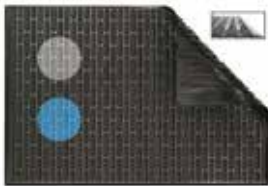

Deze mat is bestand tegen olie en petrochemische stoffen. De mat functioneert perfect in ruimtes waar veel warmte vrijkomt. Daarnaast is ze ook zeer geschikt voor natte werkplekken. De mat is voorzien van een uitstekende antisliplaag en voert overtollig vocht gemakkelijk af. Cleanroom ISO Class 5 (Class 100).



INDUSTRY

GARANTIE 3 JAAR



Deze mat heeft ronde gaten en is geschikt voor ruimtes waar uitzonderlijk veel vloeistof of olie op de mat komt. De mat is geschikt voor die ruimtes waar alle andere matten niet meer voldoen. Cleanroom ISO Class 5 (Class 100).



NITRO

GARANTIE 3 JAAR



Nitro is de ergonomische mat voor uitzonderlijk olieachtige of natte omgevingen. Het grijpprofiel zorgt voor meer veiligheid tegen slip- en valgevaren.

- Bestand tegen vele zuren
- Bestand tegen lasspatten tot 600°C.

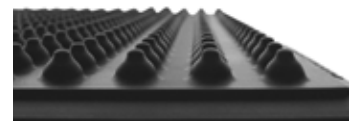

STICKY MATS

GARANTIE 3 JAAR

De Sticky mat is de oplossing om schoenzolen en wielen te reinigen voordat een geconditioneerde ruimte betreden wordt. De Sticky mat is opgebouwd uit 30 verschillende lagen die beschermd worden met een doorzichtige toplaag. De bescherm lagen zijn in de hoek genummerd zodat u kan zien welke toplaag verwijderd moet worden. Elke laag is voorzien van een kleeflaag die ervoor zorgt dat vuil en stof van schoenen en wielen verwijderd wordt voordat de ruimte wordt betreden.



STIJLVOLLE ENTREEMATTEN (389)

- ✓ Stijlvol visgraatmotief of subtiel streepmotief met hoge vochtopname.
- ✓ De mat biedt een uitstekende vochtopname (> 5.5 litres per m²)
- ✓ De ruwe garens zorgen voor een optimale schraapfunctie en een uitstekende vuil- en vochtopname
- ✓ Een sterke en hoogwaardige vinyl backing zorgt voor extra duurzaamheid
- ✓ Mogelijk met eigen design



RASTERMATTEN (549)

- ✓ Afvoergaten en verhoogde noppen zorgen voor ventilatie en laten vloeistoffen en vuil door, waardoor de oppervlakte droog en schoon blijft.
- ✓ Gemaakt van een 100% nitrilrubbersamenstelling, ontwikkeld om bestendig te zijn tegen industriële oliën en agressieve chemische substanties.
- ✓ Siliconenvrij en dus geschikt voor autospuitertuigen.
- ✓ Ergonomisch comfort door een 22 mm dik robuust werkplatform
- ✓ Goed zichtbare oranje nitrilrubber randen standaard aan 3 zijdes voor extra veiligheid
- ✓ Agressief antislip oppervlakte



ABSORBERENDE DROOGLOOP MAT (580)

- ✓ Voor industriële gebruikers die graag comfort en sterkte willen.
- ✓ Ergonomisch comfort op een 16 mm dik werkplatform met verhoogde noppen op de onderzijde, wat zorgt voor ventilatie en een uitstekend zacht comfort.
- ✓ Goed zichtbare nitrilrubber oranje randen voor extra veiligheid.
- ✓ Oliebestendig nitrilrubber
- ✓ Voorzien van een heavy duty sorptiemiddel. Navullingen beschikbaar.
- ✓ Drie standaard maten. Lengtes zijn oplopend per 30 cm.

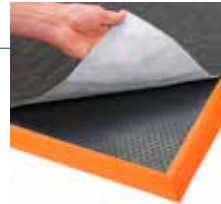

ERGONOMISCHE MATTEN OP ROL (782)

- ✓ Comfort, duurzaamheid en veiligheid komen samen in dit product, ontworpen voor hen die hierin alleen het allerbeste willen.
- ✓ Combinatie van een zeer sterke PVC toplaag en de veerkrachtige microcellulaire schuimvinyl onderlaag zorgt voor maximaal comfort.
- ✓ Ergonomisch comfort door uniek noppen-oppervlak in combinatie met een 19 mm dik werkplatform.
- ✓ Slipvastheid en bewegingsvrijheid R9, getest volgens DIN51130 en BG-norm BGR181



ANTISTATISCHE MATTEN OP ROL (826)

- ✓ Ergonomisch comfort door een 14 mm dik werkplatform van een statisch dissipatieve combinatie van een sterk gelamineerde toplaag op een comfortabel sponsbasis voor maximale levensduur gepaard met antivermoeidheid
- ✓ Uitgerust met een 10 mm vrouwelijke stekker verbonden met de mat en aardingskabel.
- ✓ Traanplaatmotief biedt grip wat zorgt voor een grote bewegingsvrijheid.
- ✓ Bevat een RedStop™ antislip onderlaag die het wegglijden van de mat verhindert
- ✓ UniFusion™ lamineertechnologie, ontwikkeld om aan de strengste eisen te voldoen
- ✓ Traanplaatprofiel biedt grip wat zorgt voor een grote bewegingsvrijheid



ISOLERENDE MATTEN (832)

- ✓ 7.500V-36.000V
- ✓ Elke vierkante centimeter van de mat is getest in overeenstemming met ANSI/ASTM D-178 specificaties
- ✓ Het golvend zaagtandmotief voorziet van grip en is makkelijk schoon te vegen



1> ERGONOMISCHE MATTEN

Zorg voor minder afgematte medewerkers. Deze matten stimuleren de bloedsomloop en voorkomen spierkrampen. De gevolgen zijn een betere veiligheid en een betere werksfeer. Zo kan u uw productiviteit verhogen.





DETECTIESYSTEMEN

ALARM TOEVOEGING + MONTAGE KIT



Wanneer te gebruiken?

Versterk het effect van het blauwe lamp systeem door een alarm toe te voegen om mensen en objecten te detecteren.

Lengte: 10 cm
Breedte: 14 cm
Hoogte: 6,5 cm
Volt: 12-24 Volt

Bevat

- Audible Add-On Sensor
- Mounting Kit

ALARM ADD-ON SENSOR, MONTAGE KIT + BLUE SPOT HEFTRUCK LAMP



Wanneer te gebruiken?

Compleet systeem bevat Blue spot + alarm voor gebruik aan voor of achterkant van heftruck.

Lengte: 10 cm
Breedte: 14 cm
Hoogte: 14 cm
Volt: 12-24 Volt

Bevat

- Audible Add-On Sensor
- Mounting Kit
- Blue Forklift Light

180° RADAR SENSOR



Wanneer te gebruiken?

Gebruik op een bewegend voertuig, om potentiële botsingen met andere voertuigen of voetgangers te voorkomen.



Bevat

- 180° Radar Sensor on metallic plate
- 3x Red LED Pods

DEUR CAPACITEIT TELLER



Wanneer te gebruiken?

De Ergomat Deur capaciteitsteller houdt automatisch bij hoeveel mensen er in en uit een ruimte/winkel gaan. En geeft dit realtime weer op zijn display.

Bevat

- Deur capaciteitsteller sensor
- Enkelzijdig display met draadloze ontvanger
- 2A 12V Power Supply
- 3A 5V Power Supply

LAAG PLAFOND SENSOR



Wanneer te gebruiken?

Om voertuigen te waarschuwen voor een laag plafond of lage doorgang binnen een bereik van 9,7 x 9,7 m

Bevat

- Programmeerbaar Low Overhead 180° Sensor
- 2Amp Power Supply
- Mounting Brackets

KORTE AFSTAND DUBBELE LIDAR SENSOR, ENKELZIJDIG SIGN



Wanneer te gebruiken?

Beschermt tegen aanrijdingen tussen voetgangers en voertuigen. De sensor detecteert enkel wanneer een voetganger of voertuig passeert in een bepaalde richting.

Bevat

- Lidar waarschuwing sensor (2 lidar sensoren)
- enkelzijdige sign 60 cm sign
- 2,4 m LED-ontvanger
- draadloze transmitter
- Supply 2A & 6A stroomvoorziening
- 6m kabel van 12V

LEDBORDEN

KINETISCHE ERGOGATE (105CM) EN 60 CM LED SIGN COMBO



Wanneer te gebruiken?

Om heftruckbestuurders te waarschuwen dat er voetgangers naderen, waarschuwing getriggerd door Kinetische ErgoGate.

Bevat

- Dubbelzijdig 60cm sign
- 2,5 m Led
- 3M 12V kabel
- Kinetische draadloze ontvanger
- Kinetische draadloze zender
- 105 cm veiligheidspoort

VOERTUIG EN VOETGANGER KINETISCHE ERGOGATE 60 CUBE SIGN COMBO



Wanneer te gebruiken?

Op kruisingen waar voetgangers en heftrucks elkaar kruisen.

Bevat

- Cube Sign 60 cm 4-zijdig
- 9,6 m Led

- Draadloze ontvanger
- 2x kinetische draadloze ontvanger
- Kinetische draadloze zender
- 2x smart sensor met draadloze zender
- Afstandsbediening
- 2x 105 cm Ergo Gate
- 10 AMP Power supply

KINETISCHE ERGO DRUKKNOP & 60 CM LED SIGN COMBO



Wanneer te gebruiken?

Om heftruckbestuurders te waarschuwen voor voetgangers in een dode hoek.

Bevat

- Dubbelzijdig 60 cm sign
- 2,5 m LED
- 3M 12V kabel
- Kinetische draadloze ontvanger
- Kinetic Wireless Push Button

INTERACTIEF LED SIGN 60 CM MET MAT VOORZIEN VAN DRUKSENSOR



Wanneer te gebruiken?

Door op de mat te stappen geeft de druksensor een signaal dat er een voetganger aankomt.

Bevat

- 60 x 90 cm logo mat met druksensor
- Draadloze Zender
- 2x 6AMP Power Supply
- 2 x 12V kabel
- Dubbelzijdige 60 cm sign
- Draadloze ontvanger
- 7,5 m 12V kabel



MEAN LEAN

SPECIFICATIES

De Mean Lean bevat veel van de belangrijkste kwaliteiten van de Extreme en is een uitstekend product in een dunnere uitvoering. Net zoals de Extreme is de textuur van deze tape eveneens glanzend. Mean Lean is slijtvast en makkelijk te reinigen. Hierdoor is deze geschikt voor zowel tijdelijke als permanente belijning in verschillende toepassingsgebieden. Het verwijderen van de belijning gaat gemakkelijk, het bespaart u tijd en werk.

- Nieuwbouw / gladde vloeren: Goed
- Poreuze vloeren: Niet aanbevolen
- Oude vervuilde vloeren: Goed
- Ongelijke vloeren of tegelvloeren: Superieur
- Beschikbaar in 5s vormen: Ja
- Beschikbare kleuren: 7
- Standaard maten in centimeters: 5 / 7,5 / 10 cm
- Afgeschuinde rand: Nee
- Rollengte: 30 / 60 / 120 m
- Dikte: 0,56 mm



SUPREME V

SPECIFICATIES

De Supreme V is de meest veelzijdige tape in ons ruime assortiment. De tape is gemaakt van zacht flexibel materiaal waardoor deze goed toe te passen is op oneffen, groffe of poreuze ondergronden zoals productieruimtes. Een extra voordeel is dat de vloermarkeringstape voorzien is van schuine aflopende kanten om beschadiging te voorkomen.

- Nieuwbouw / gladde vloeren: Excellent
- Poreuze vloeren: Superieur
- Oude vervuilde vloeren: Superieur
- Ongelijke vloeren of tegelvloeren: Superieur
- Beschikbaar in 5s vormen: Ja
- Beschikbare kleuren: 7
- Standaard maten in centimeters: 5 cm-86,5 cm
- Afgeschuinde rand: Ja
- Rollengte: 30 / 60 / 120 m
- Dikte: 0,86 mm



EXTREME

SPECIFICATIES

Deze nieuwe "zwaar-werk" belijning is ontwikkeld voor ruimtes waar veel met zwaar materieel gewerkt wordt (vorkheftrucks). Extreme heeft een speciale coating waardoor deze makkelijk te reinigen is. De belijning is beter bestand tegen het draaien van voertuigen door de gladde bovenkant. De schuin aflopende kanten zorgen ervoor dat de belijning minder snel beschadigd wordt en langer meegaat.

- Nieuwbouw / gladde vloeren: Superieur
- Poreuze vloeren: Matig
- Oude vervuilde vloeren: Goed
- Ongelijke vloeren of tegelvloeren: Matig
- Beschikbaar in 5s vormen: Ja
- Beschikbare kleuren: 11
- Standaard maten in centimeters: 5 / 7,5 / 10 cm
- Afgeschuinde rand: Ja
- Rollengte: 30 / 60 / 120 m
- Dikte: 0,76 mm



COLD STORAGE

SPECIFICATIES

Deze tape wordt speciaal gebruikt om te plaatsen in koel- en vriesruimtes. Je kan deze plaatsen bij vriestemperaturen maar de ideale installatietemperatuur bedraagt 5°C.

- Nieuwbouw / gladde vloeren: Superieur
- Poreuze vloeren: Matig
- Oude vervuilde vloeren: Goed
- Ongelijke vloeren of tegelvloeren: Matig
- Beschikbaar in 5s vormen: Ja
- Beschikbare kleuren: 7
- Standaard maten in centimeters: 5 / 10 cm
- Afgeschuinde rand: Ja
- Rollengte: 30 m



X-TREME

MEAN LEAN

SUPREME V | COLD STORAGE | OUTDOOR | OUTDOOR MAX

HAZARD

Meer visibiliteit met onze Hazard tape, een variant op de Supreme V. Met deze tape markeert u mogelijke gevaren en voorkomt u accidenten. Dit is de perfecte oplossing voor duurzame veiligheidsbelijning in bijna elke ruimte.

Net zoals de Supreme V beschikt de Hazard tape over schuine aflopende kanten die ervoor zorgen dat de belijning langer meegaat.

SPECIFICATIES

■ Nieuwbouw / gladde vloeren:	Excellent
■ Poreuze vloeren:	Superieur
■ Oude vervuilde vloeren:	Superieur
■ Ongelijke vloeren of tegelvloeren:	Superieur
■ Beschikbaar in 5s vormen:	Ja
■ Beschikbare kleuren:	4
■ Standaard maten in centimeters:	5 cm-86,5 cm
■ Afgeschuinde rand:	Ja
■ Rollengte:	15 / 30 / 120 m
■ Dikte:	0,86 mm



ESD PRINT

Inline print met ESD tekst en symbolen, voor een duidelijke afbakening van ESD werkruidtes.



A	□	⚠
B	□	ESD
C	□	ESD AREA
D	□	ESD AREA
E	□	⚠ ESD Protected Area ⚠
F	□	ESD PROTECTED AREA
G	□	⚠ ESD PROTECTED AREA
H	□	ESD PROTECTED AREA
I	□	ESD RESTRICTED AREA
J	□	ESD PROTECTED AREA
K	□	⚠ ESD PROTECTED AREA ⚠
L	□	CAUTION
M	□	CAUTION

INLINE PRINT

Optimaliseer uw werkplek door middel van teksten of pictogrammen. Kies uw eigen tekst, logo of tekening. In-line print is de enige geprinte lijn die niet vervaagt of vlekt. Duid ESD omgevingen aan, gebruik waarschuwingsteksten of instructies op uw signalisatie.



WALKWAYS

De wetgeving vereist permanente veiligheid voor voetgangers in werkgebieden. De zelfklevende Walkways zijn de perfecte toepassing om de veiligheid van voetgangers in gebieden waar met zwaar materieel gewerkt wordt te waarborgen.



VORMEN

De 5s vormen zijn de perfecte oplossing om uw werkplaats in te delen. De verschillende vormen geven duidelijke en veilige instructies en zijn toepasbaar in werkgebieden waar gebruik wordt gemaakt van het 5s of 6 sigma systeem. Toepasbaar in omgevingen waar voetgangers en heftruckverkeer actief zijn. De shapes zijn verkrijgbaar in verschillende kwaliteiten (Mean Lean, Supreme V, X-treme en multiflex)

■ Corners, T's & X's

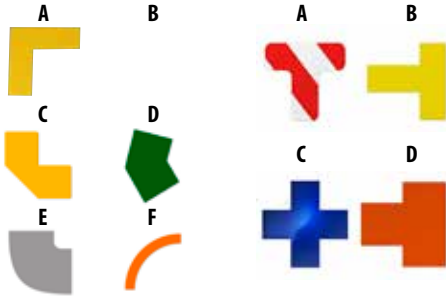

■ Strips



■ Pux



■ Pijlen



■ Letters en nummers



■ Pedestrians en voeten



GLOW IN THE DARK

Glow is het ideale belijningsprogramma om evacuatie routes en uitgangen aan te duiden bij o.a. stroomverstoreningen. De tape bevat een glow strip in het midden, waar zelfgekozen tekst en pijlaanduidingen in komen. Naast de rollen tape, is het ook mogelijk om glow voetafdrukken en pijlen te gebruiken om de staprichting aan te geven. Alle signs kunnen tot 45cm gemaakt worden in Glow materiaal, normale prijs +50%

■ Glow signs



■ Glow pijlen en voeten

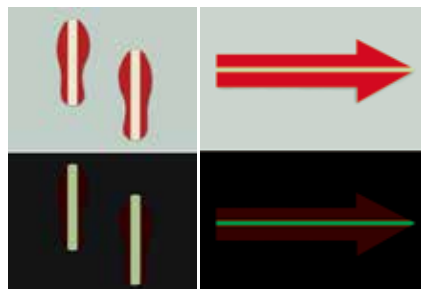

■ Glow tape



DURAVIEW PAPIERSIGNALISATIE

De Duraview is een flexibel systeem waarbij u zelf uw duurzame signalisatie maakt. Print uw eigen pictogram of barcode af en stop het in de Peel-&-Stick signalisatie. De designs zijn makkelijk om te wisselen en door de kleurkader springen ze meteen in het oog. Duraview is ideaal voor tijdelijke of permanente vloer pictogrammen, veiligheids-waarschuwingen, instructies, locatie indicatoren en barcodes.



LABELS/BARCODES



PICTOGRAMMEN

De vloerpictogrammen maken duidelijk welke veiligheidseisen er aan de ruimte worden gesteld. De signs zijn toepasbaar in werkgebieden met voetgangers en met heftruckverkeer. Ook zeer geschikt bij gebruik van het 5s systeem. Ook beschikbaar met glow in the dark!

» Ook op maat gemaakte pictogrammen mogelijk!

■ Octagonborden

Octagonvormige veiligheidsborden kunnen gebruikt worden voor heel wat doeleinden, de meest gebruikte toepassing is voor stopborden. Deze zijn noodzakelijk wanneer u niet wil dat mensen hier zomaar doorrijden en ongelukken veroorzaken.



■ Cirkelvormige borden

Pictogrammen van gebods- en verbodsborden in verschillende uitvoeringen en formaten.



■ Pijlen

Ten tijde van noodgevallen op de werkvloer, is het belangrijk om de rust te bewaren. Met pijlvormige pictogrammen kunt u de personen in een gebouw aangeven waar zich belangrijke uitgangen of locaties bevinden.



■ Volledige en halve doorswings

Voorkom problemen en gebruik deze fluo deuraanduidingen om deuropeningen aan te duiden. Zo verhindert u dat iemand tegen een opengaande deur aanloopt of dat er materiaal in de weg geplaatst wordt.



■ Driehoeksborden

Met een waarschuwingspictogram kunt u uw bezoekers waarschuwen voor alle mogelijke gevaren zoals bv. een gladde vloer. In ons assortiment vindt u verschillende waarschuwingsstekens.



■ Rechthoekige borden

Rechthoekige borden zijn ideaal om meer informatie weer te geven, het zijn vaak borden met een combinatie van tekst en afbeelding.



■ Halve pictogrammen (side stops & half stops)

Halve pictogrammen zijn ideaal om te gebruiken in paden waar er veel zwaar verkeer is. Door ze aan de twee kanten van het pad te plaatsen, zijn ze zichtbaarder en blijven ze nog langer houdbaar.



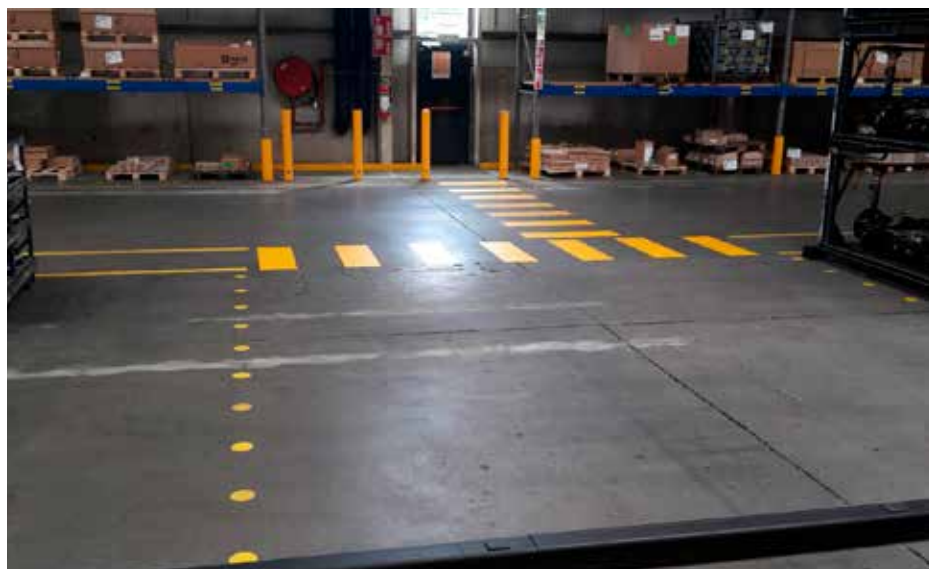

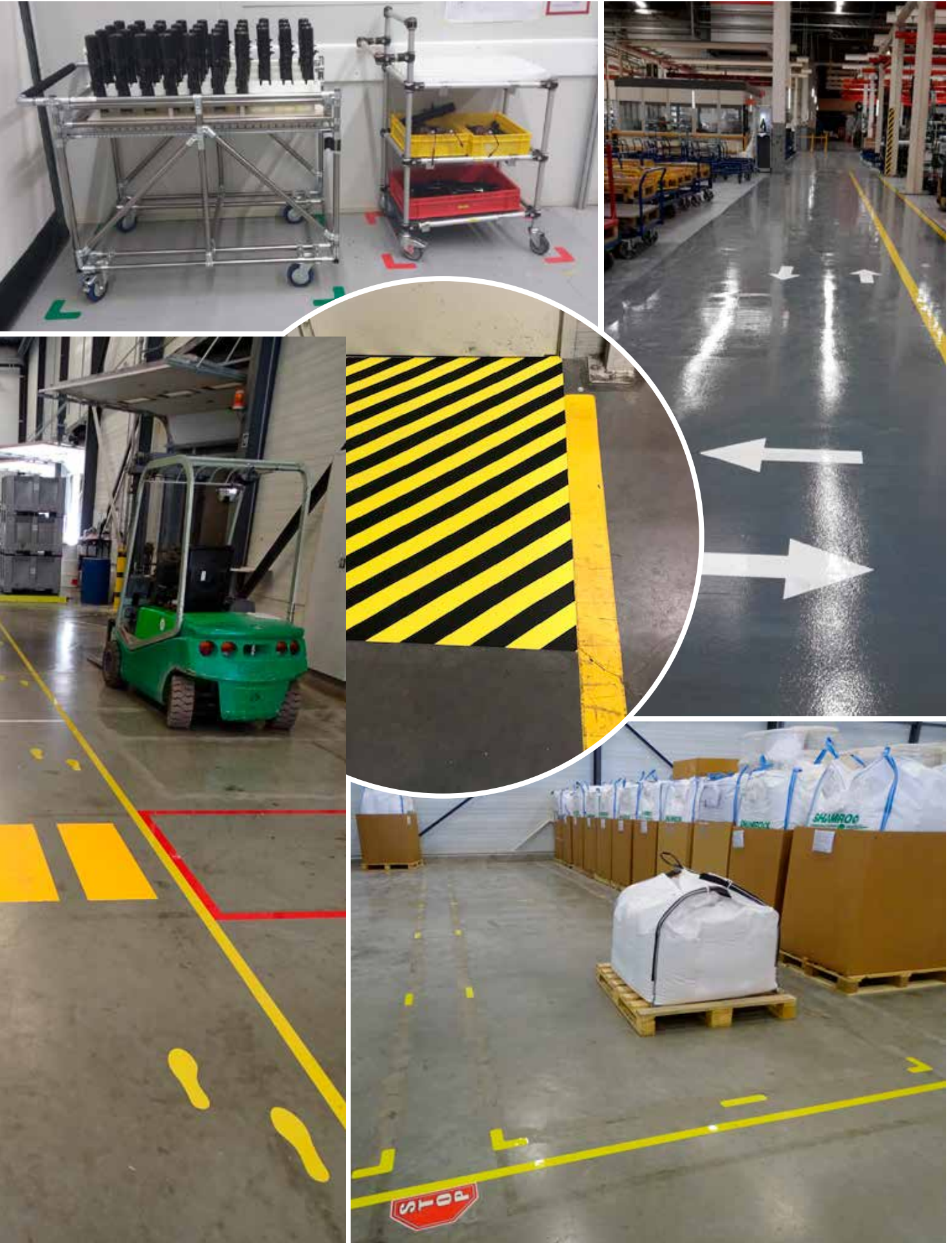

KUNSTSTOF- EN ESD-VLOEREN

Deze vloeren zijn sterk genoeg voor de industrie en ideaal voor retail. Daarnaast zijn ze een zeer onderhoudsvriendelijke oplossing.

De tegels zijn leverbaar in diverse kleuren en met diverse profielen met zichtbare naad. Het gamma bestaat uit 5 mm, 7 mm en 10 mm met mogelijkheid uit 7 standaard kleuren, 2 hardheden en 2 oppervlaktestructuren. Ook antistatische en ESD-tegels behoren tot het assortiment. De tegels hebben een perfecte antislip. Kleuren kunnen ook op maat gemaakt worden voor een minimum oplage.

Applicatievoorbeelden:

- Werkplaatsen
- Magazijnen en opslagplaatsen
- Garages
- ESD-ruimten
- Scholen
- Sport- en fitnessruimten
- Demoruimten en beurzen
- Computerserverruimten
- Thuis
- **Ook beschikbaar in ESD of antistatische versie**



Uw voordelen:

- Tot 10 jaar garantie op de kwaliteit
- Eenvoudige montage
- Eenvoudig te hergebruiken
- Warm en stil
- Veilig
- Brandvertragend
- Moderne look
- Uitzonderlijk slijtvast
- Milieuvriendelijk
- Veelzijdig
- Kostenbesparend

ONS GAMMA

DECORATIEVE TEGELS



5 & 7 MM (500 X 500 MM)

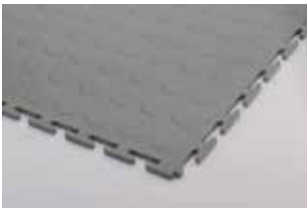

Raised disk



ESD

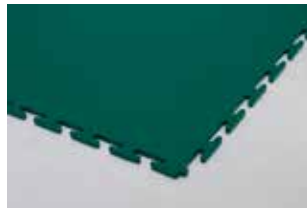

Smooth



10 MM (500 X 500 MM)



NAADLOZE TEGELS



NAADLOZE ESD TEGEL



INDUSTRIELE/DECORATIEVE TEGELS

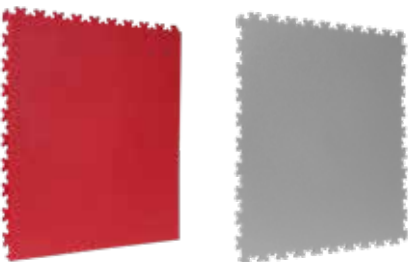

RAMPS 5 & 7 MM

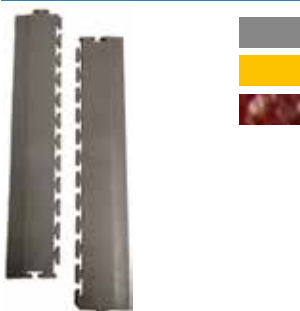

CORNER RAMPS 7 MM



LEAN, ERGONOMIE EN VEILIGHEID

VOORBEELD KUNSTSTOF VLOEREN

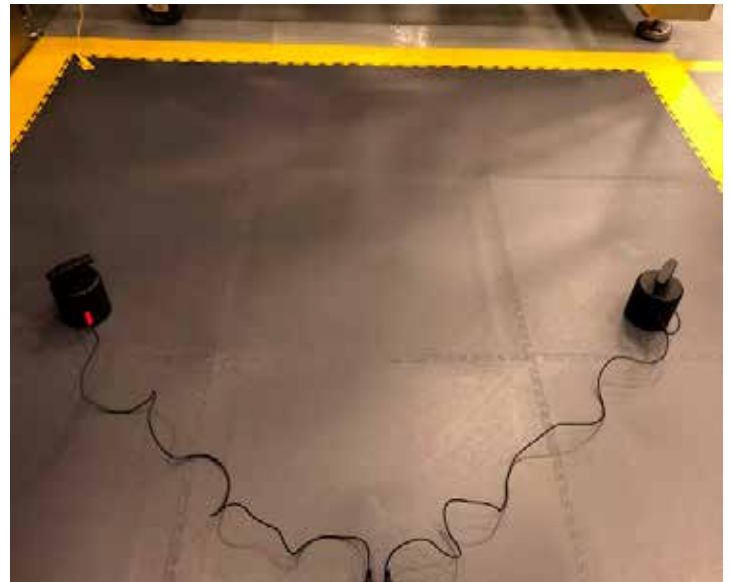

VOORBEELD VINYL VLOEREN



VINYLTEGELS

Onze decoratieve vinyl vloertegels bestaan uit planken met een zeer realistisch houtmotief.

De houtdesigns zijn perfect geschikt voor commerciële doeleinden zoals winkels, bureaugebouwen en horecavestigingen. Onze vloeren beschikken over een zeer hoge kwaliteit en zijn voorzien van een PU coating. Er zijn 2 soorten decoratieve vloertegels:

Vinyl tegels

- 3 mm dik
- 32 verschillende motieven
- 1219,2 mm x 177,8 mm
- 457 mm x 101 mm

» Bekijk ons volledige assortiment op www.awpflooring.be



» NIEUW



Vinyl tegels (large)

- 3 mm dik
- 8 verschillende motieven

1505 mm x 235 mm

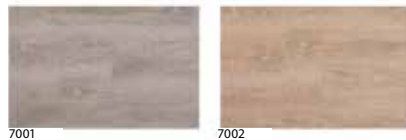

914,4 mm x 457,2 mm



Klik-verbinding Tegels

- 5mm dik
- 8 designs
- Akoestische rug

1211,2 mm x 169,8 mm



601,6 mm x 296,8 mm



COMMERCIELE VLOERTEGELS

Onze commerciële vloertegels hebben geen lijm nodig bij plaatsing. Je kan ze zonder problemen installeren op bestaande hardvloeren. De vloeren bestaan uit 50% gerecycleerd materiaal en zijn daarnaast 100% herbruikbaar.

Dankzij de gepatenteerde antislip rug kunnen de tegels verlegd worden bij een 8% ondervoerchigheidsgraad. Er zijn 2 soorten commerciële vloertegels :

Vinyl loslegtegels

- 5 mm dik
- 21 designs (9 steeneffecten en 12 houtmotieven)
- Met antislip-bodem

500 mm x 500 mm

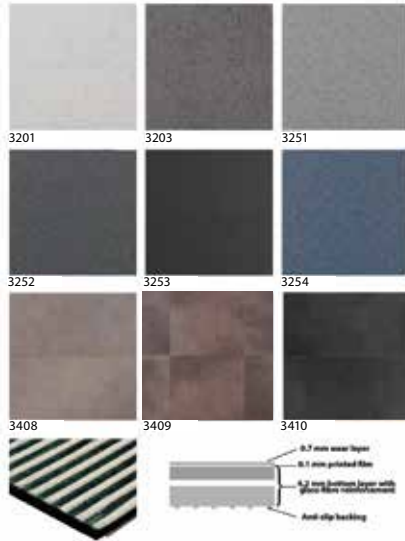

1000 mm x 200 mm



Vinyl loslegtegels met zwaluwstaart

- 5 mm dik
- 9 motieven
- 457,2 mm x 457,2 mm
- Zwaluwstaartverbinding

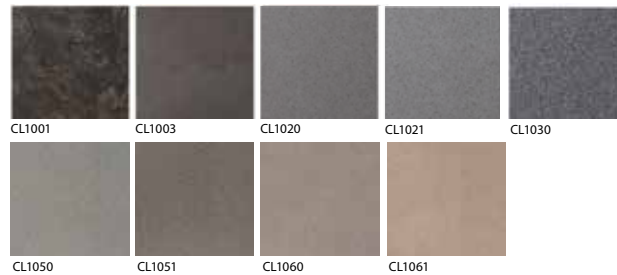

VEILIGHEIDSAFBAKENINGEN

Onderstaande stevige en flexibele veiligheidsproducten hebben een revolutie teweeggebracht in de industriële sector. De barrières buigen door bij een impact en nemen achteraf hun oorspronkelijke vorm terug aan. Ze bestaan uit een uniek materiaal: Memaplex. AWP biedt een brede waaier aan oplossingen. Gaande van een handrail tot een voetgangersbarrière, van verkeersscheiding tot pilaarbescherming, van verkeerszuilen tot deurbeschermers.

Vraag gerust een bezoek aan op het nummer +32 (0)9 232 06 78.



» Slide gate:
Veilig en plaatsbesparend

» WERKING



» VOOR

» BIJ IMPACT

» NA



» Transformeer van de ene barrière naar de andere



TUV-tested
HACCP-approved

» Your Safety Partner ◀





» Past perfect op je rek



» Bescherm je infrastructuur



» Ideaal voor parkings!



» Bekijk zeker de werking van de barrières op ons Youtube-kanaal

EEN GREEP UIT ONS ASSORTIMENT

SINGLE TRAFFIC BARRIERS

- ✓ Aanrijdbeveiliging voor zware voertuigen
- ✓ Beschermen van gebouw, machines en apparatuur
- ✓ Duidelijke routing creëren
- ✓ Zorgen voor een georganiseerde werkplaats



DOUBLE TRAFFIC BARRIERS

- ✓ Aanrijdbeveiliging voor zware voertuigen
- ✓ Beschermen van gebouw, machines en apparatuur
- ✓ Duidelijke routing creëren voor extreem zwaar transportmateriaal
- ✓ Beheer van omgevingen met veel verkeer



MICRO BARRIERS

- ✓ Aanrijdbeveiliging voor lichte voertuigen
- ✓ Beschermen van gebouw, machines op laag niveau
- ✓ Voorkomen schade door schampen of schuren
- ✓ Te gebruiken als palletaanslag

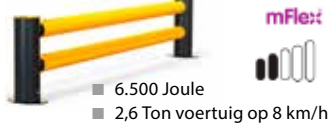

VOETGANGERSHEKKEN

- ✓ Afschermen van voetgangers
- ✓ Begeleiden van personeel en bezoekers
- ✓ Duidelijke oversteeekplaatsen creëren
- ✓ Aangeven van veilige toe- en uitgangen van het magazijn

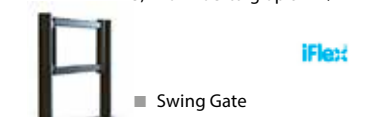

VOETGANGERSHEKKEN ZWARE TOEPASSING

- ✓ Afschermen van voetgangers van het intern transport
- ✓ Beschermen van rij- en looproutes
- ✓ Creëren van veilige voetgangerszones
- ✓ Zorgen voor een georganiseerde werkplaats



HOGE AANRIJDVEEILIGING

- ✓ Beschermen personeel en lading van top tot teen
- ✓ Verduidelijken van verkeersroutes
- ✓ Veilige opslagzones creëren
- ✓ Beschermen tegen vallende goederen

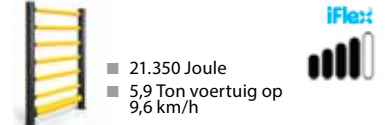
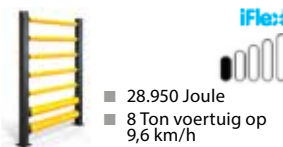

FORKGUARD

- ✓ Beschermen tegen doorstekende lefels
- ✓ Bescherming voor wanden en apparatuur
- ✓ Te gebruiken als pallet-aanslag
- ✓ Zijn gemakkelijk toe te passen onder bestaande aanrijdbeveiliging



KOLOMBESCHERMERS

- ✓ Beschermen van kolommen tegen schade door aanrijdingen
- ✓ Duidelijk zichtbaar
- ✓ Geribbelde structuur zorgt dat aanrijdingen met de lefels van de heftruck worden afgewend
- ✓ Modulair en stapelbaar



DOORGANGSBESCHERMING

- ✓ Beschermen deuren en doorgangen
- ✓ Voorkomen aanrijdingen met leidingen en overheadapparatuur
- ✓ Zichtbaar voor bestuurders
- ✓ Voorkomen aanrijdingen door een te hoog gehesen mast



STELLINGBESCHERMING

- ✓ Beschermen van stellingen
- ✓ Absorberen meerdere aanrijdingen
- ✓ Voorkomen dat de lefels van heftruck schade aanrichten

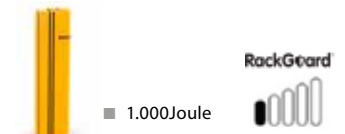

DOCKBESCHERMING

- ✓ Beschermen van stellingen
- ✓ Absorberen meerdere aanrijdingen
- ✓ Voorkomen dat de lefels van heftrucks schade aanrichten

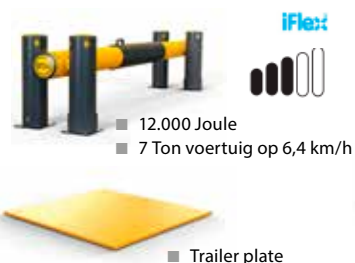

UW VOORDEEL:

Deze afbakeningen beschermen de infrastructuur, voetgangers en bestuurders tegen o.a. een heftruck.

» *SIMPLY SAFER SIMPLY BETTER*





» Mogelijkheid bochten te maken met de barrières



TUV-tested
HACCP-approved



» Verkrijgbaar met led!

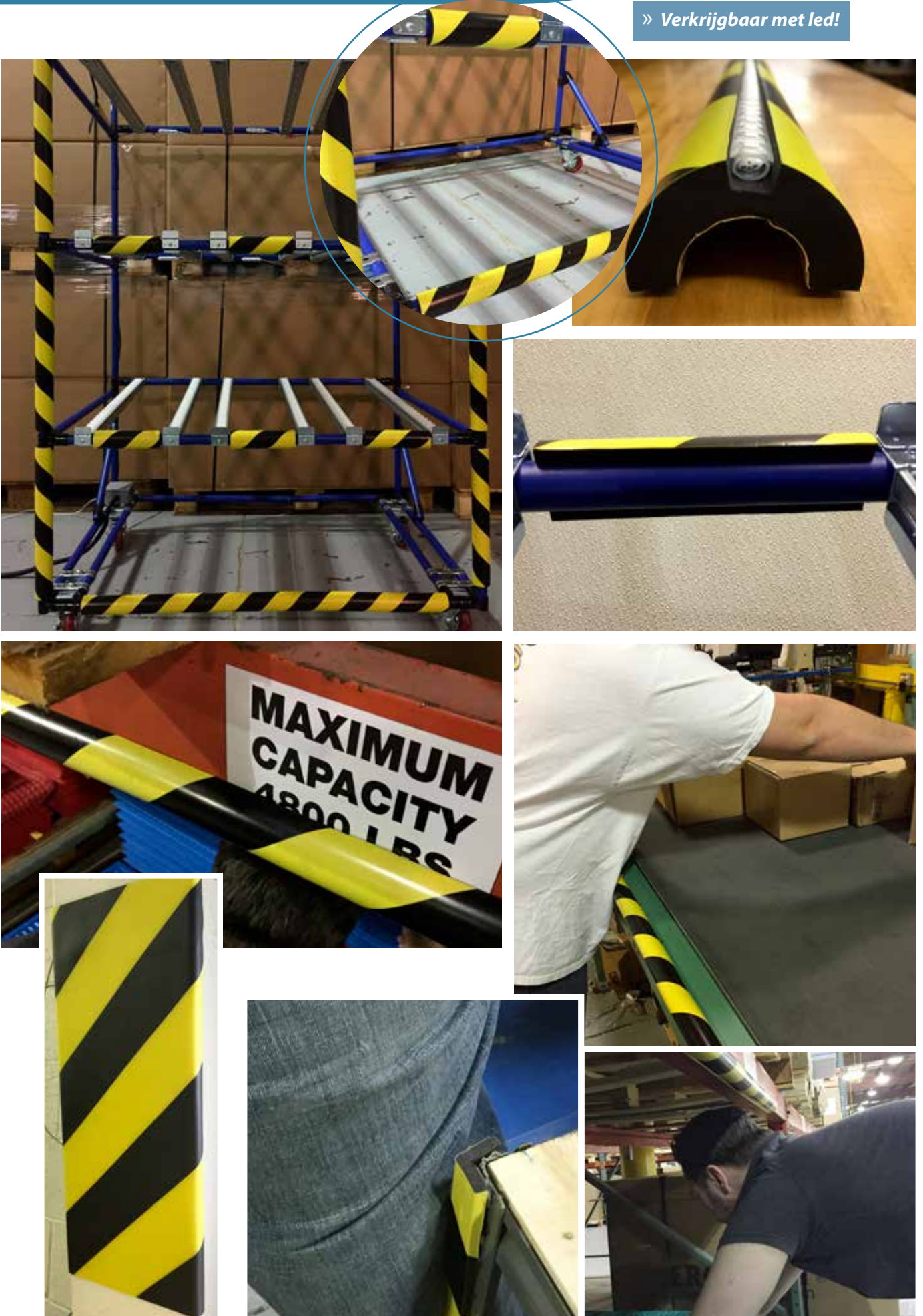

BUMPER GUARDS

PIPE & I-BEAM PROTECTORS



Conic I-Beam Protector
Part #: CIBP120-BK
Hoeveelheid: 1

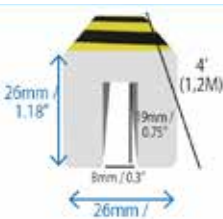

Square I-Beam Protector
Part #: SIBP120
Hoeveelheid: 1

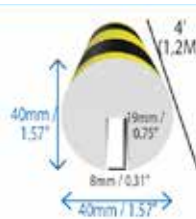

Half-Circle I-Beam Protector
Part #: HCIB120
Hoeveelheid: 1

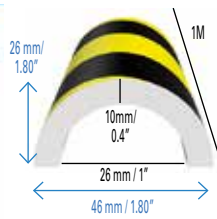

Half-Circle Pipe Bumper
Part #: HCPB100-BK
Hoeveelheid: 1

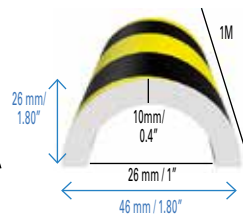

Half-Circle Pipe Bumper ESD
Part #: HCPB100-ESD-BK
Hoeveelheid: 1

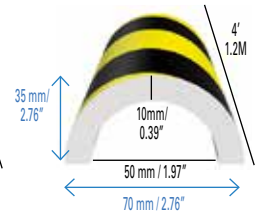

Large Half-circle Pipe Bumper
Part #: LHCPB120
Hoeveelheid: 1

CORNER PROTECTORS

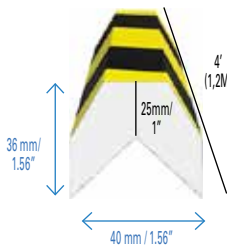

Conic Corner Protector
Part #: CCP120-BK
Hoeveelheid: 1

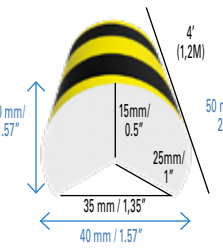

Round Corner Bumper
Part #: RCB120-BK
Hoeveelheid: 1

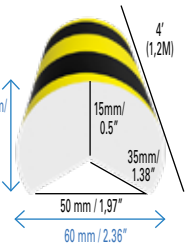

Large Round Corner Bumper
Part #: LRCB120
Hoeveelheid: 1

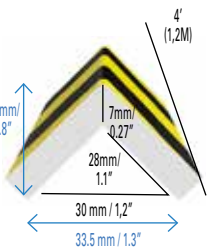

Square Corner Bumper
Part #: SCB120-BK
Hoeveelheid: 1

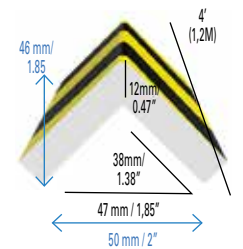

Large Square Corner Bumper
Part #: LSCB120-BK
Hoeveelheid: 1

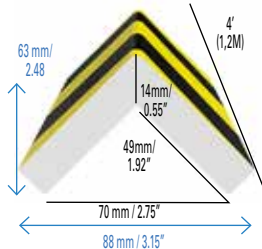

XLarge Square Corner Bumper
Part #: XLSCB120
Hoeveelheid: 1

SURFACE PROTECTORS

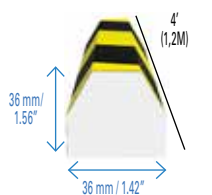

Conic Surface Bumper
Part #: CSB120-BK
Hoeveelheid: 1

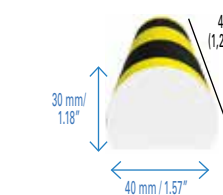

Round Surface Bumper
Part #: RDSB120-BK
Hoeveelheid: 1

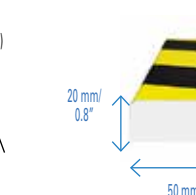

Rectangle Surface Bumper
Part #: RSB-BK
Hoeveelheid: 1

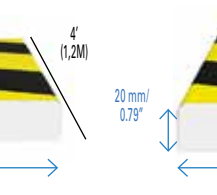

Large Rectangle Surface Bumper
Part #: LRSB120-BK
Hoeveelheid: 1

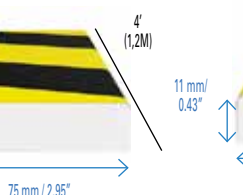

Rounded Edge Surface Bumper
Part #: RESB120-BK
Hoeveelheid: 1

EXTRA PROTECTORS

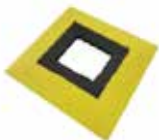

Cart Stop
Part #: CP1010
Grootte: 25,5 cm x 25,5 cm
Hoeveelheid: 1



DuraStripe Edge Protectors
Part #: DEP-10x48-B/Y-KIT
Grootte: 25,5 cm x 1,3 cm
Hoeveelheid: 3

DuraStripe Edge Protectors
Part #: DEP-4x48-B/Y-KIT
Grootte: 10 cm x 1,3 cm
Hoeveelheid: 6



LED BUMBERS

Onze LED-bumpers hebben dimbare LED-strips ingebouwd in onze verschillende bumperprofielen. Ze zijn beschikbaar voor zowel mobiele als vastpunt-toepassingen om zowel werkprocessen als veiligheid te verbeteren.

Iets voor jou?

Vraag meer informatie via info@awp.be

ANTISLIPOLOSSINGEN

AWP heeft een groot aanbod aan zelfklevend antislipmateriaal. Leverbaar in elke vorm, grootte en kleur. Zowel voor binnen als buiten. Van toepassing in de voedingsindustrie, natte ruimtes, farmacie, werkplaatsen...

ONS GAMMA BESTAAT UIT:

■ **Antisliptape**

Onze veiligheidsantisliptape is uiterst duurzaam en ideaal voor veeleisende omstandigheden. Deze tape kan aangebracht worden op de meeste oppervlaktes en biedt onmiddellijk resultaat van hoge kwaliteit.



■ **Waterbestendige antisliptape**

Zeer goede antislipseigenschap. Vaak gebruikt in de voedingsindustrie en vochtige ruimtes.

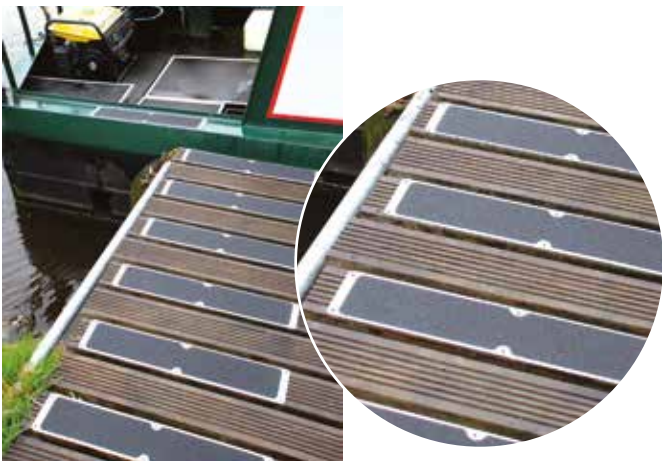

■ **Lichtgevende tape**

Wat doe je als de stroom uitvalt en een andere lichtbron niet binnen handbereik is? Om deze situaties te vermijden leveren wij speciaal ontworpen lichtgevende tape. Onze lichtgevende tape toont u letterlijk de weg.



■ **Antislip met netstructuur**

Ideaal om te kleven op oppervlaktes waar antislip vereist is. Bv. onder laptop, tapijten, matten...

■ **Antisliptape voor oneffen oppervlaktes**

Ideaal als een antislipoppervlak vereist is op een oneffen oppervlak (traanplaatstructuur).

■ **Toebehoren**

IPA Cleaner, primer of edge fix om de meest efficiënte en duurzame toepassing van de producten te garanderen.

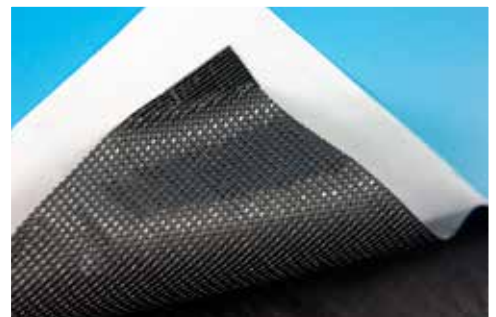



LEAN, ERGONOMIE EN VEILIGHEID

STANDAARD ANTISLIP-TAPE

- ✓ Verkrijgbaar in meerdere vormen
- ✓ Zeer geschikt voor industriële ondergronden
- ✓ Standaardlengte per rol: 18,3 m.

■ Medium korrel



■ B: 19 mm tot 1168 mm



■ Large korrel



■ B: 19 mm tot 1168 mm



■ Extra large korrel



■ B: 19 mm tot 1168 mm



SMOOTH ANTISLIP-TAPE

Ideaal voor douches, boten en de voedingsindustrie

■ Waterbestendige tape



■ B: 19 mm tot 1194 mm



■ Elastische tape



■ B: 14 mm tot 1194 mm



■ Large elastische tape



■ B: 12 mm tot 1346 mm



■ Zeer zachte anti-slip tape



■ B: 12 mm tot 1270 mm



GLOW IN THE DARK

■ Glow in the dark tape



■ B: 19 mm tot 1168 mm

■ Gestreepte glow in the dark tape



■ B: 19 mm tot 1194 mm

■ Veiligheids - glow in the dark tape



■ B: 19 mm tot 1194 mm

NIET-ANTISLIP

■ Lichtgevende tape



■ B: 15 mm tot 1170 mm

■ Reflecterende tape



■ B: 15 mm tot 1220 mm



ANDERE OPLOSSINGEN

■ Rubber anti slip



■ B: 15 mm tot 1194 mm

■ Antislip kussen



■ B: 25 mm tot 1371 mm



■ Antislip voor ongelijke ondergrond met alu-rug



■ B: 19 mm tot 980 mm



ANTISLIPASSORTIMENT

GRP-PLATEN



WAARSCHUWINGSPLATFORM

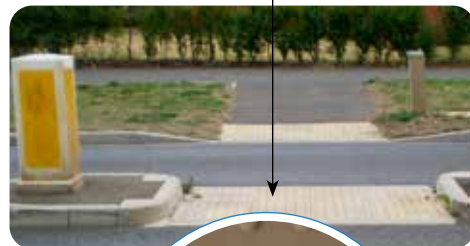

TRAPNEUZEN



ANTISLIPPLATFORM



BESCHERMING TRAPTREDEN



Nog niet gevonden wat u zocht?
Wij gaan altijd samen met u op zoek naar de juiste oplossing.

VERKEERSVERTRAGERS



PARK-IT



VEILIGHEIDSSPIEGELS



RAMBEUGELS



HOEKBEVEILIGING



COLUMN PROTECTOR



PALEN EN KETTINGEN



PLOOIBAKENS



AFSCHEMINGSWANDEN



PVC STROKENGORDIJN



SIGNALISATIE OP MAAT



AWP BESCHIKT OVER EEN INSTALLATIEDIENST



FLEXIBELE OPVANGBAKKEN



HARDE OPVANGBAK



VATTRECHTERS



VEILIGHEIDSKAST INDOOR



VEILIGHEIDSKAST OUTDOOR



VEILIGHEIDSBAK



VEILIGHEIDSKAN



PROJECTFOTO'S TAFELS OP MAAT

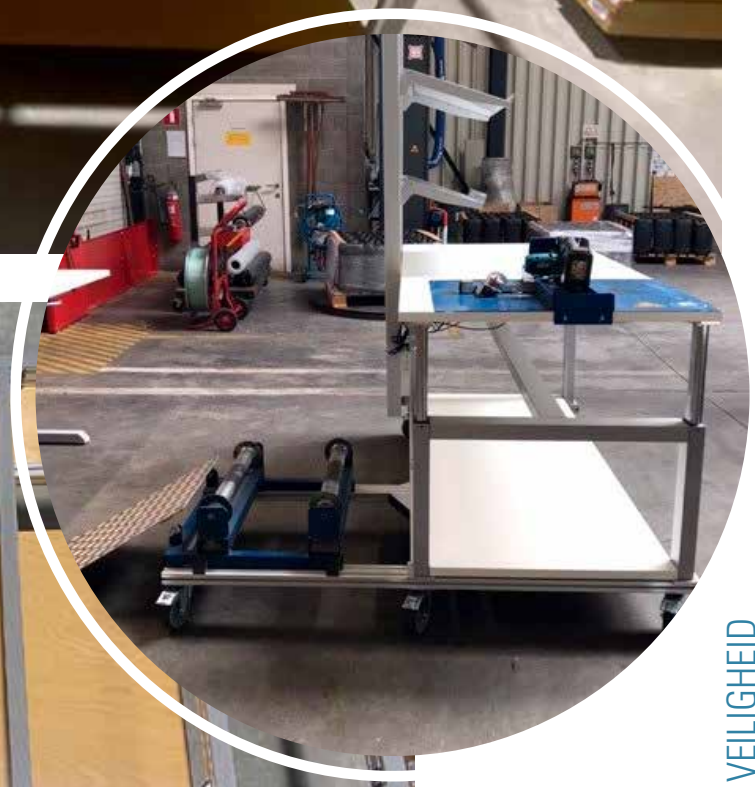

LEAN, ERGONOMIE EN VEILIGHEID

C > SCHROEFTECHNOLOGIE



1 >



SCHROEFTECHNOLOGIE

P102

Deprag biedt schroevendraaiers aan die een kwalitatief hoogstaand fabricageproces ondergingen. Ze hebben een extreem hoge herhalingsnauwkeurigheid en een buitengewone afwerking. De schroevendraaiers zijn gebruiksvriendelijk, breed inzetbaar en hebben een lange levensduur. Deprag is marktleider in schroeftechnologie in de kleinere koppels en biedt u de kleinste schroever wereldwijd aan met een koppel vanaf 0,008 Nm.

2 >



AUTOMATISATIE

P118

Dankzij ervaring in de assemblagetechniek ontwerpt Deprag de beste oplossingen voor uw automatisatie. Deprag gebruikt ontelbare Deprag-producten in de toepassingen bij haar klanten zoals meetapparatuur, stuurkasten en natuurlijk de succesvolle toevoersystemen. Met behulp van de jarenlange ervaring van Deprags projectmanagers op het vlak van engineering is er assemblagegereedschap ontwikkeld voor een hele reeks veeleisende toepassingen.

3 >



LUCHTMOTOREN

P126

Luchtmotoren spelen vandaag de dag een belangrijke rol als aandrijving voor machines en werktuigen. De diverse modellen, de eenvoudige bouwvorm, de lange levensduur, het geringe gewicht, het grote bereik in toerentallen, de RVS-motoren en de explosieveilgheid maken de Deprag-luchtmotoren breed toepasbaar in nagenoeg alle industriële omgevingen zoals scheepsbouw, papierindustrie, levensmiddelenindustrie, farmaceutische industrie...

4 >



LUCHTGEREEDSCHAP

P128

Deprag heeft ook een uitstekend assortiment aan luchtgereedschap, leverbaar in diverse modellen. De grote verscheidenheid in bouwvorm en het vermogen van het gereedschap bieden een oplossing in de meest voorkomende toepassingen. Het gereedschap is van hoge kwaliteit, robuust, makkelijk hanteerbaar en eenvoudig te onderhouden.

5 >



MOMENTSLEUTELS

P132

AWP is exclusieve verdeler van momentsleutels van Gedore Torque, fabrikant van de wereldberoemde precisie-moment-sleutels, schroevendraaiers en kalibratieapparatuur. Vroeger bekend onder de naam MHH Torqueleader.

KWALITATIEVE TECHNOLOGIE VOOR UW SCHROEFTOEPASSINGEN

Dit ruime assortiment omvat het hele spectrum van industriële schroeftoepassingen.

Schroeven, meten, registreren, analyseren of automatische toevoer van assemblage-elementen: AWP biedt complete oplossingen voor uw bedrijf.

SCHROEFTECHNOLOGIE:

Schroevers

AWP biedt u een breed aanbod aan schroevers:

- Handmatig of stationair gebruik
- Pneumatisch, batterij of elektronisch aangedreven
- Schroevers met koppel van 0,002 Nm tot 500 Nm
- Aangepaste uitvoering voor elke toepassing

Koppel/hoek meetinstrumenten

Om de betrouwbaarheid van uw productieproces te verzekeren biedt AWP een groot aantal meettoestellen aan die u kunt gebruiken voor:

- Analyse van uw individuele schroefwerk
- Controleren van uw koppel/hoek waarden
- Volgen van assemblageprocessen
- Schroefresultaten registreren
- Volgen, instellen en controleren van uw schroefgereedschap

De meetinstrumenten beschikken over een certificaat van een kalibratielabo (DKD-en UKAS-geaccrediteerd).



Uw voordelen:

- Ergonomisch design
- Betrouwbare productie
- Flexibel
- ESD-veilig (optioneel)
- Efficiënt





Toevoersystemen

Automatische toevoer van assemblage-elementen:

- Voor handmatig of stationair gebruik
- Standaardmaten voor schroeven en bouten van M1 tot M16

Accessoires

Een volledige reeks accessoires vult het gamma van AWP aan:

- Mogelijk om individuele componenten te integreren in uw automatisch productieproces
- Werkplaatsuitrusting
- Ergonomisch en betrouwbaar gebruik van uw gereedschap door de ergonomische reactiearmen
- Alle types van gereedschap zoals bits, steeksleutels...

Oplossingen op maat

AWP biedt een luisterend oor om oplossingen op uw maat aan te bieden.



» *Bekijk zeker de filmpjes op ons Youtube-kanaal*

PNEUMATISCHE HANDSCHROEVENDRAAIERS

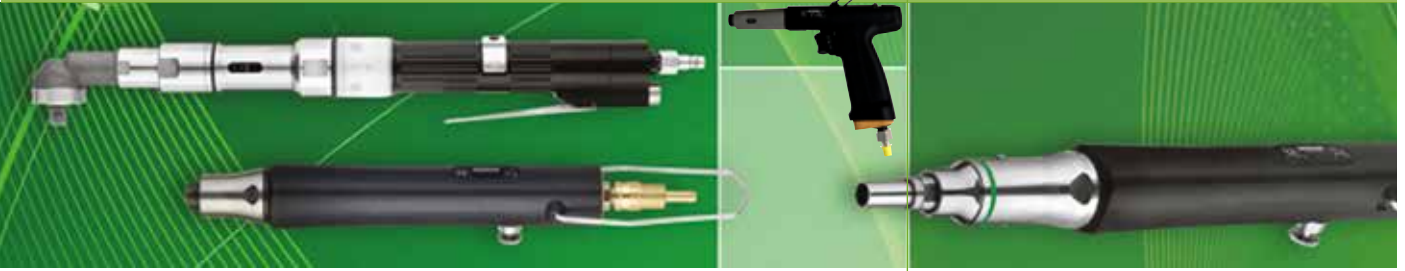

ELEKTRISCHE HANDSCHROEVENDRAAIERS



PNEUMATISCHE INBOUWSCHROEVENDRAAIERS



ELEKTRISCHE INBOUWSCHROEVENDRAAIERS

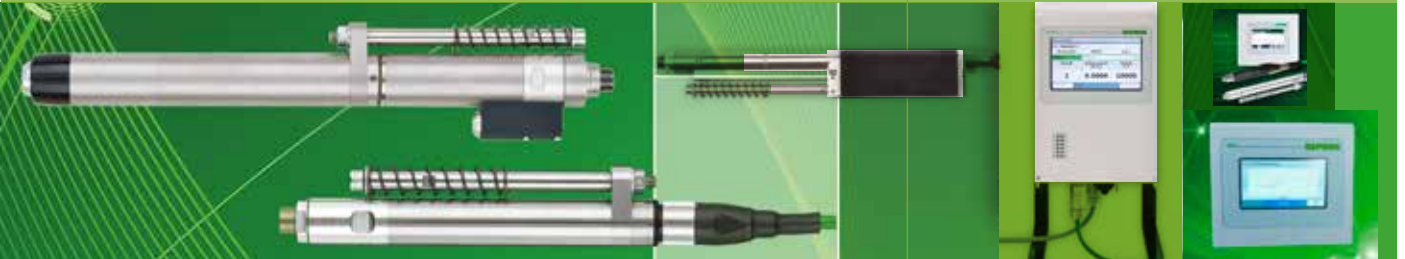

BATTERIJSCHROEVERS



Pneumatische handschroevendraaiers

Het ruime assortiment van pneumatische handschroevendraaiers biedt de beste oplossing in de meest voorkomende schroefverbindingen en koppelvariëaties. Met de Nanomat (vanaf 0.008 Nm hebben we de kleinste schroever wereldwijd), Micromat, Minimat, de ESD pneumatische schroevers, diepteschroevers, Sensomat schroever, impulschroevers, impactschroevers... biedt AWP voor de meeste toepassingen een oplossing. De eenvoudige en compacte aandrijving maakt het gereedschap licht van gewicht en gemakkelijk in gebruik.

De beproefde Micromat/Minimat- afslagkoppeling van Deprag is de basis voor een extreem hoge herhalingsnauwkeurigheid van minder dan $\pm 3\%$ standaarddeviatie. Daarnaast garandeert Deprag een buitengewone afwerking voor een industriële omgeving, een fabricageproces waar kwaliteit gewaarborgd is, gebruiksvriendelijkheid, grote inzetbaarheid en een lange levensduur.

Elektrische handschroevendraaiers

De elektrische handschroevendraaiers voldoen aan de hoogste vereisten van een industrieel schroefproces.

De schroevers zijn vrij programmeerbaar (zonder extra software) en de resultaten, curves en kwaliteitsgegevens zijn vrij toegankelijk om uw proces te documenteren.

De haakse, pistool, rechte en batterijschroevers zijn verkrijgbaar met afslag via stroommeting vanaf 0.03 Nm en met afslag via meetcel (transducer).

Pneumatische inbouwschroevendraaiers

Inbouwschroevendraaiers zijn het domein van Deprag. Een breed toepassingsgebied maakt technisch veeleisende en economisch klantspecifieke oplossingen mogelijk.

Het kleinste koppel van 0.003 Nm en de kleine inbouwgroottes zorgen voor een hoog inbouwgemak. Het succes van de serie inbouwschroevendraaiers is gebaseerd op:

- De perslucht aangedreven schroefspindels, met een zeer nauwkeurige afslagkoppeling
- Eenvoudige integratie
- De smalste inbouwafmetingen
- Extreem robuust
- Lage onderhoudsfrequentie

Elektrische inbouwschroevendraaiers

Een breed toepassingsgebied maakt technisch veeleisende en economisch klantspecifieke oplossingen mogelijk. Het succes van de serie inbouwschroevendraaiers is gebaseerd op:

- Flexibele EC-Servo spindels met borstelloze elektrische aandrijving
- De hightechbesturingen
- De eenvoudige en betrouwbare functiecontroles
- Het optimaal genereren en verwerken van meetwaarden met bijhorende statistieken

Batterijschroevers

De batterijschroevers bestaan uit schroevers met een mechanische clutch en vrij programmeerbare koppel-hoek schroevers met datacaptatiemogelijkheden.

- Operator gebruiksvriendelijk met draadloze communicatie
- 16 verschillende programma's mogelijk per schroever
- Krachtige "intelligente" 36 Volt Li-ion batterijen
- Data/curvecaptatie
- Nauwkeurig en krachtig tot 50 Nm
- Haakse- en pistool versie
- Voor manueel en stationair gebruik

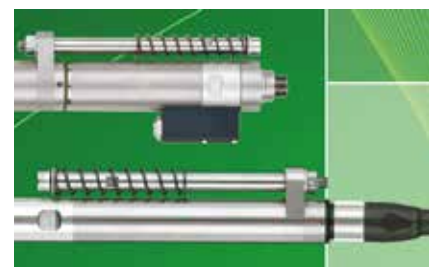

MANUELE WERKSTATIONS



D-CAM



SCHROEFPRESENTEERDERS EN PICK & PLACE



SFM



TAPE-ON-REEL FEEDING



Manuele werkstations

- Betrouwbaarheid proces
- Flexibel
- Technical Cleanliness
- Opslaan productie- en kwaliteitsgegevens
- Ergonomisch
- Efficiënt
- ESD
- Industry 4.0

Creëer je eigen werkstation.

» *Alle onderdelen komen van één fabrikant*

D-CAM: Deprag-Compact-Assembly-Module

- Compact design
- Hoge betrouwbaarheid
- Geïntegreerde controller
- Korte cyclustijd

» *Snelle ontwikkeling en korte levertermijn*

Schroefpresenteerders en pick & place feeder

- Geschikt voor alle types schroeven
- Flexibel door wijzigbare geleidingsrails
- Geïntegreerde controle
- Compact design
- Van M1 tot M5

Automatiseer je productieproces op een economische manier.

» *Zowel voor handschroevers als stationaire schroevers*

SFM: Screwdriver Function Module for Automated Production (zie p. 113)

- Breed gamma voor alle applicaties
- Onderhoudsvriendelijk
- Eenvoudig te integreren
- Controle schroefproces

» *Standaard modules die snel leverbaar zijn*

Tape-on-Reel Feeding

- Zeer accurate toevoer
- Sterk en betrouwbaar design
- Gebruiksvriendelijk
- Makkelijke start-up

» *Voor de toevoer van zelfklevende componenten geleverd in haspels*

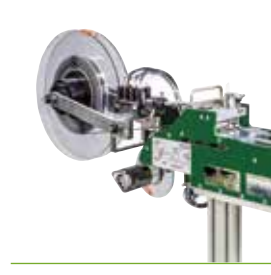
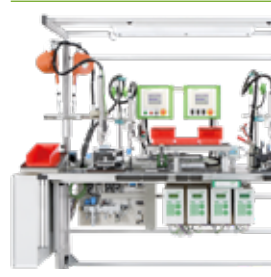

DFM



POSISTAND

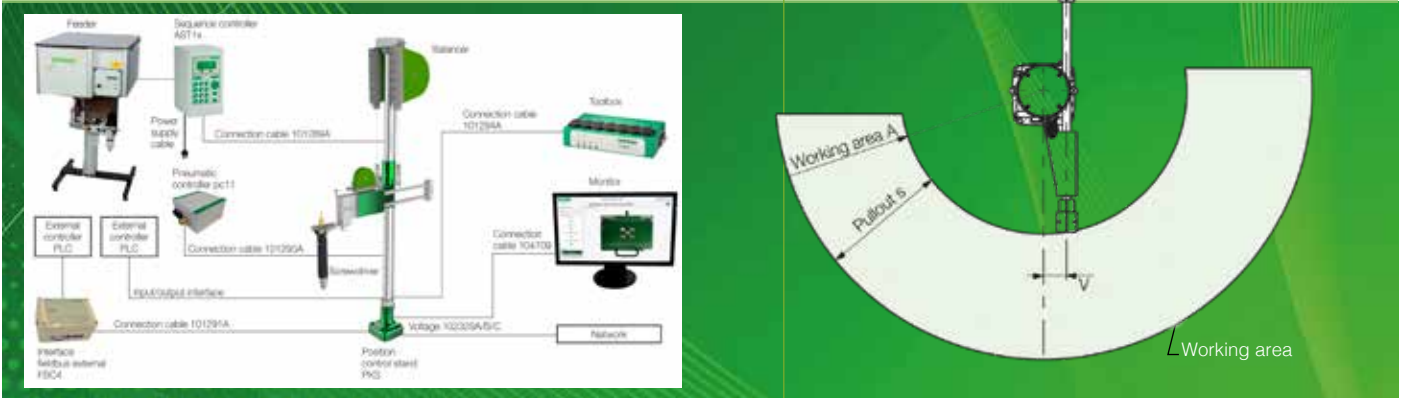

CLEANFEED

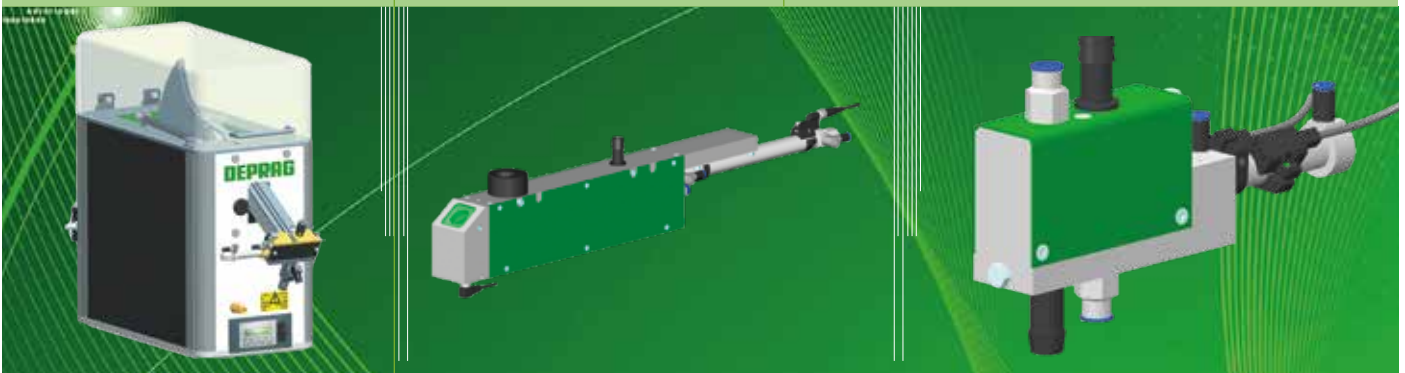

ADAPTIVE DFS



DFM: Deprag Feed Module

- Geoptimaliseerde cyclustijd
- Eenvoudig bits wisselen
- Constante druk
- Automatisch assembleren van moeren met een handschroever
- Vacuüm geleiden van de schroef/moer

» *Voor kritische schroefposities*

» *Voor zowel schroeven als moeren*



Posistand: coördineert, optimaliseert en controleert het productieproces

- Verhoogde betrouwbaarheid
- Visualisatie via monitor
- Controle over alle stappen van het productieproces
- Geïntegreerd in arm
- PKS20: A = 320 mm, S = 235 mm
- PKS50 & PKS150: A = 350 mm, S = 313 mm
- Gantry: X-as = 850 mm, Y-as = 710 mm



Cleanfeed

"The particle killer for technical cleanliness"

- Voor clean manufacturing
- Extractie van deeltjes door vacuüm afzuiging
- Swordfeeder
- Inline Variant
- Pick & Place Variant

» *Geïntegreerd concept voor Technical Cleanliness*



Adaptive DFS

» *PATENTED*

- Hoogste betrouwbaarheid
- Kortstmogelijke cyclustijd
- Geoptimaliseerde trechtersvorming
- Vermijdt draadschade
- Verkort de insteltijd

» *Om rechtstreeks te verschroeven in metaal*

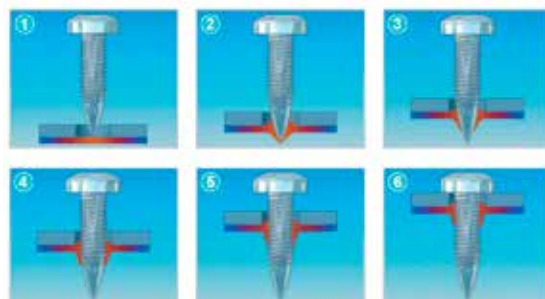

Stap 1: Opwarmen
Stap 2: Doordringen
Stap 3: Kraag vormen

Stap 4: Schroefdraad vormen
Stap 5: Verschroeven
Stap 6: Koppel aandraaien



SCHROEFTOEVOERSYSTEMEN

Essentieel voor de productiviteit en beschikbaarheid van automatische assemblagelijnen is het gebruik van schroeftoevoersystemen. Deprag schroeftoevoersystemen zijn geschikt voor alle soorten schroeven: met of zonder ring, bouten, draadeinden, inserts, moeren, ringen en vele andere soorten bevestigingsmiddelen.

Deprag levert op maat van de klant:

- Voor manueel en stationair gebruik
- Voor standaardmaten of bevestigingsmiddelen van M1 tot M16
- Enkele, dubbele of meervoudige toevoer
- Vibrerend en met schaarbeweging
- Transport via een toevoerslang of Pick-and-Place procedure
- Schroefpresenteerder

» Deprag levert toevoersystemen die intensief getest en perfect op elkaar afgestemd zijn



✓ Mondstuk



✓ Neusstuk



✓ Distributeur met standaard mondstuk



✓ Distributeur met mondstukken voor scheiding schroeven

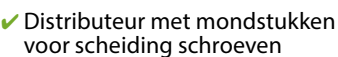

✓ Slide separator

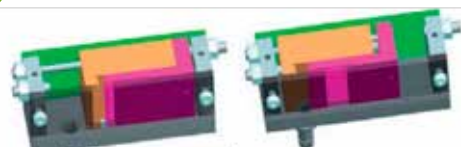

✓ Profile blade separator

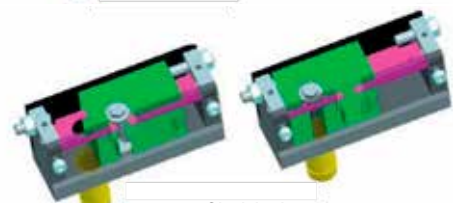

BOWLFEEDER



- ✓ Duidelijke en eenvoudige bediening via controller
- ✓ Optie voor frequentie- en amplituderegeling via controller
- ✓ Werkt naar het individuele werkritme van de operator
- ✓ Met opslag van maximaal 10 afzonderlijke datasets
- ✓ Van M1 tot M8, met een lengte van 5mm tot 60mm en een maximale kop-breedte van 14mm."

SWORD FEEDER



Met extra opslagplaats voor schroeven

- ✓ Voor behandelde schroeven
- ✓ De transportintensiteit is zelfregulerend
- ✓ Apparaat werkt op intensiteit van de operator
- ✓ Een zeer laag geluidsniveau
- ✓ Oplossingen afgestemd op specifieke eisen van klant
- ✓ Zowel bruikbaar voor manueel als stationair gebruik
- ✓ Van M2 tot M6, met een maximale lengte van 25mm en max. kopbreedte van 12mm.

EACY STEP FEED



Speciaal ontworpen voor grotere schroeven

- ✓ Geluidsarme en borstelloze elektromotor
- ✓ Regelbare aanvoersnelheid
- ✓ Optioneel met vacuümuniteit voor cleanrooms toepassingen
- ✓ Speciaal ontwikkeld voor schroeven tot 60mm lengte en met een kop-breedte van 16mm

» **NIEUW**

RIVETTERS



Ook mogelijk met inperssysteem

- ✓ Inperssystemen zijn inzetbaar bij handbediende processen voor klinknagels en pennen
- ✓ Voor stationaire toepassingen: een oplossing op maat
- ✓ Ergonomische vorm van de handgreep
- ✓ Hoge efficiëntie in combinatie met een toevoersysteem

» Pneumatische aandrijving

SCHROEF FUNCTIE MODULE

- ✓ Breed productaanbod voor alle toepassingen
- ✓ Maximaal integratiegemak
- ✓ Service geoptimaliseerd
- ✓ Geschikt voor een complete procesdocumentatie
- ✓ Standaardmodules zorgen voor korte levertijden

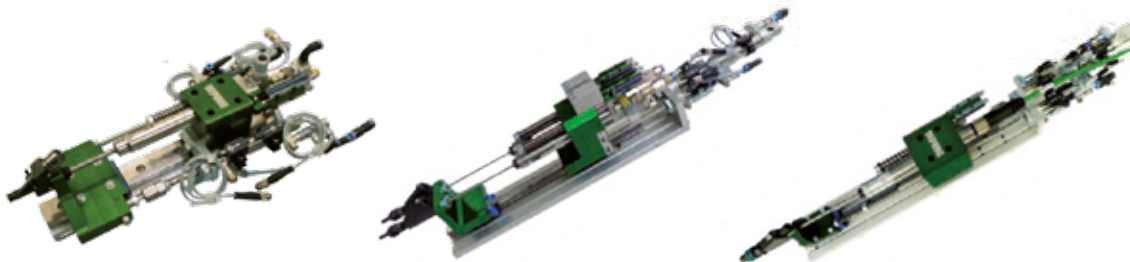

» Speciaal ontworpen voor grote schroeven

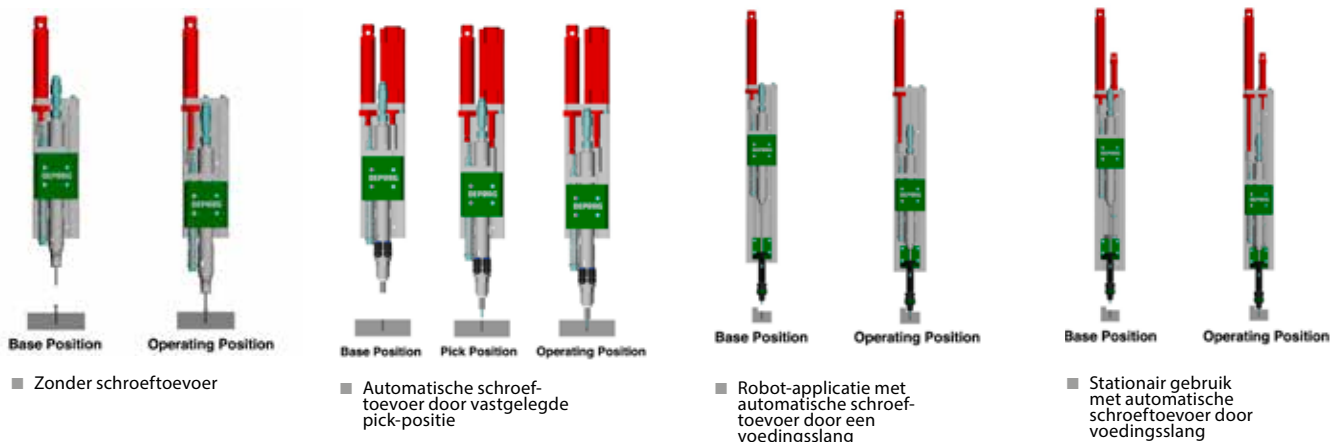

E-SFM voor cobots

- ✓ Compatibel met lichtgewicht robots of cobots
- ✓ Compatibel met toevoersystemen
- ✓ Voor een volledig geautomatiseerd proces
- ✓ De lichtgewicht SFM kan worden gebruikt in combinatie met elk DEPRAG toevoersysteem en voert efficiënt en nauwkeurig de correcte bevestigingsmiddelen toe in de gewenste cyclustijd. Op deze manier kan de schroefmodule de hoogste "loads" aan. Dus met al deze lichte elementen is de DEPRAG lichtgewicht SFM zeer geschikt voor robots met een laag draagvermogen.



» Elektrische aandrijving

E-SFM

- ✓ Exacte controle van drukkracht, snelheid en positie
- ✓ Procesbetrouwbaarheid
- ✓ Betere cyclustijd
- ✓ Volledige controle over de positie en oriëntatie van de schroef
- ✓ Geïntegreerde dieptemelder

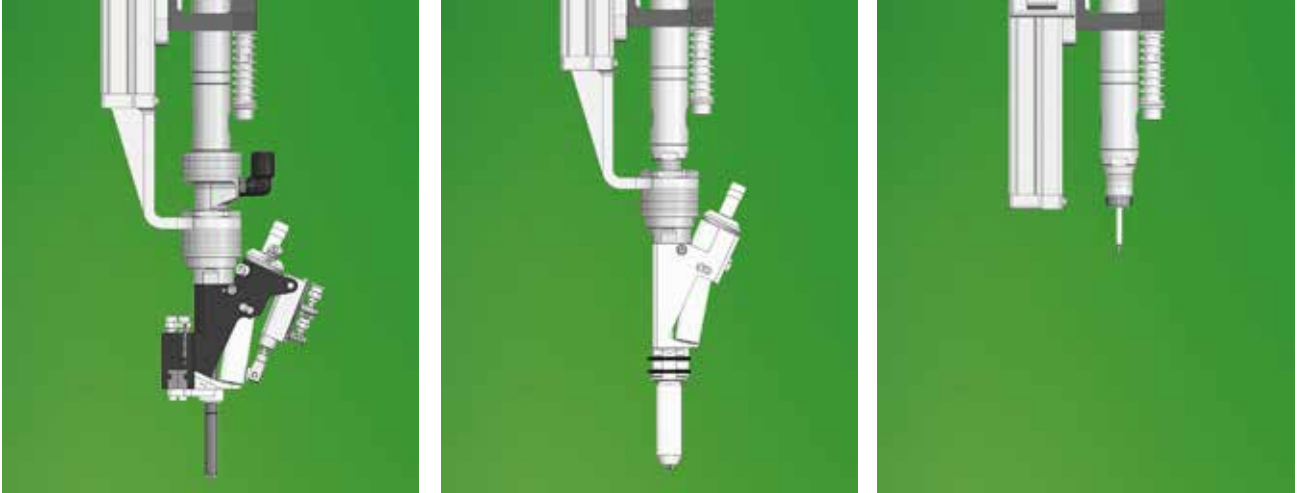

- ✓ In combinatie met de toevoersystemen van DEPRAG leveren wij ook schroefmodules, deze vormen een betrouwbare basis voor elke geautomatiseerd schroefproces. Wij bieden de E-SFM aan als een 1-spindel schroefmodule.
- ✓ De schroefmodule met elektronische voeding (E-SFM) biedt de ideale voorwaarde om flexibel te kunnen reageren op complexe montagevoorschriften en taken, nieuwe soorten verbindingselementen en veranderende montage-eisen.

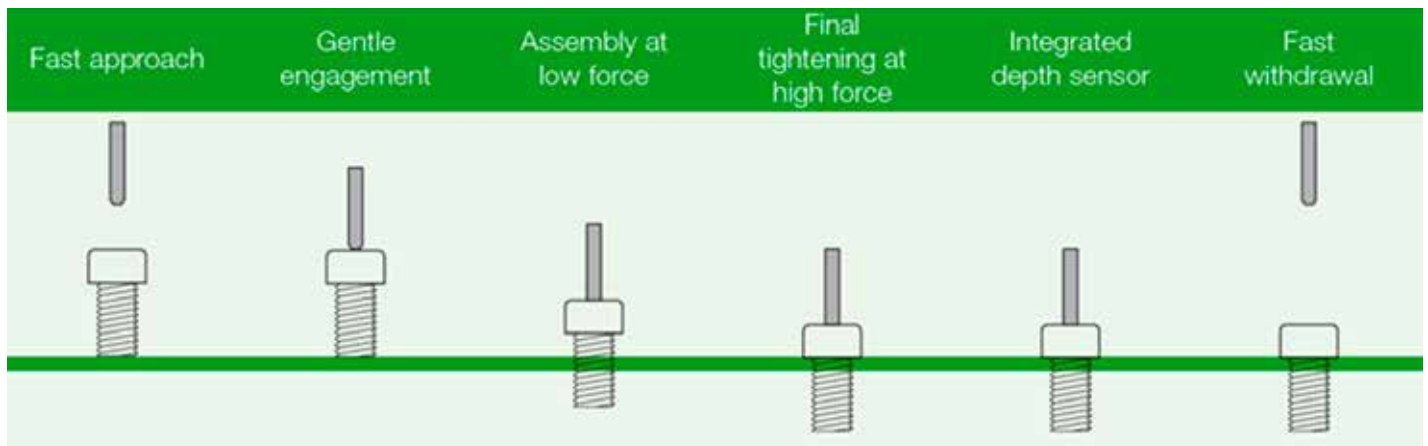

- ✓ De schroeffunctiemodules zijn volledig compatibel met andere DEPRAG toepassingen voor een eenvoudige installatie en snel gebruik.

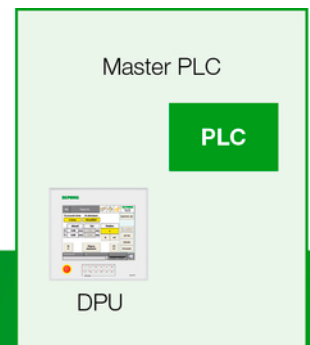

STUURKASTEN

AST12



Naast de schroevendraaier is de stuurkast een essentieel onderdeel van het elektronische schroefstelsel. Als onderdeel van het schroefstelsel ontvangt u de DEPRAG Cockpit Basic, uw centrale gebruikersinterface in een responsief design. De software verzamelt alle assemblage gerelateerde productiegegevens en brengt deze in een gestructureerd, gebruiksvriendelijk formaat. Alle schroefwerkzaamheden kunnen worden geparametreerd, gevisualiseerd, gedocumenteerd, geanalyseerd en geoptimaliseerd.

De AST5, AST6, AST11 en AST12 stuurkasten maken gebruik van EC-technologie, deze is gebaseerd op de exacte motorstroommeting. De AST40 evalueert met het EC-Servo-systeem de signalen van de transducer die is geïntegreerd in de tool.

Koppelbereik vanaf 0,03 Nm.

- ✓ Hand- of spindelschroevendraaier
- ✓ Industrie 4.0-interfaces: REST, OPC UA, MQTT, FTP
- ✓ DEPRAG Cockpit als uw centrale gebruikersinterface in responsive design voor parametring, visualisatie en documentatie

AST5



AST6



AST11



COMCENTER ED



AST40



Reactiarmen met positiecontrole

Perfect op elkaar afgestemde statief- en portaaloplossingen leiden het schroefgereedschap veilig naar de montagepositie en neemt de belasting van de bediener over. Positie-controlesystemen zorgen ervoor dat op de juiste plaats, op het juiste moment, het juiste verbindingselement met het juiste koppel wordt gemonteerd..

- ✓ Verhoogde procesbetrouwbaarheid
- ✓ Controle van verwerkingsstappen
- ✓ Visualisatie via monitor
- ✓ Geïntegreerde elektronica in de basisstandaard
- ✓ Hoge ergonomie



Reactiarmen zonder positiecontrole



Iedere werkplek heeft een unieke ergonomische oplossing nodig. Daarom hebben wij verschillende reactiarmen in ons gamma.

- ✓ Speciaal ontwikkeld voor vaste installaties waarbij er nood is voor horizontale of verticale schroef-toepassingen.
- ✓ De armen zijn ontworpen voor gebruik in krappe werkrumten. Gemonteerd op een telescooparm of rails, kunt u de ruimte op uw productielijn optimaliseren. Ze kunnen worden gebruikt over een groot werkgebied.
- ✓ Compact en licht van gewicht.
- ✓ Ze zijn eenvoudig te installeren op een telescooparm, zijn veelzijdig en maken het vastdraaien in meerdere richtingen mogelijk.



» **BEST VERKOCHT!**

Tot 150Nm ESD mogelijk



DRAADLOZE LAAGKOPPEL SCHROEVERS MET HOGE PRECISIE



Dimensies

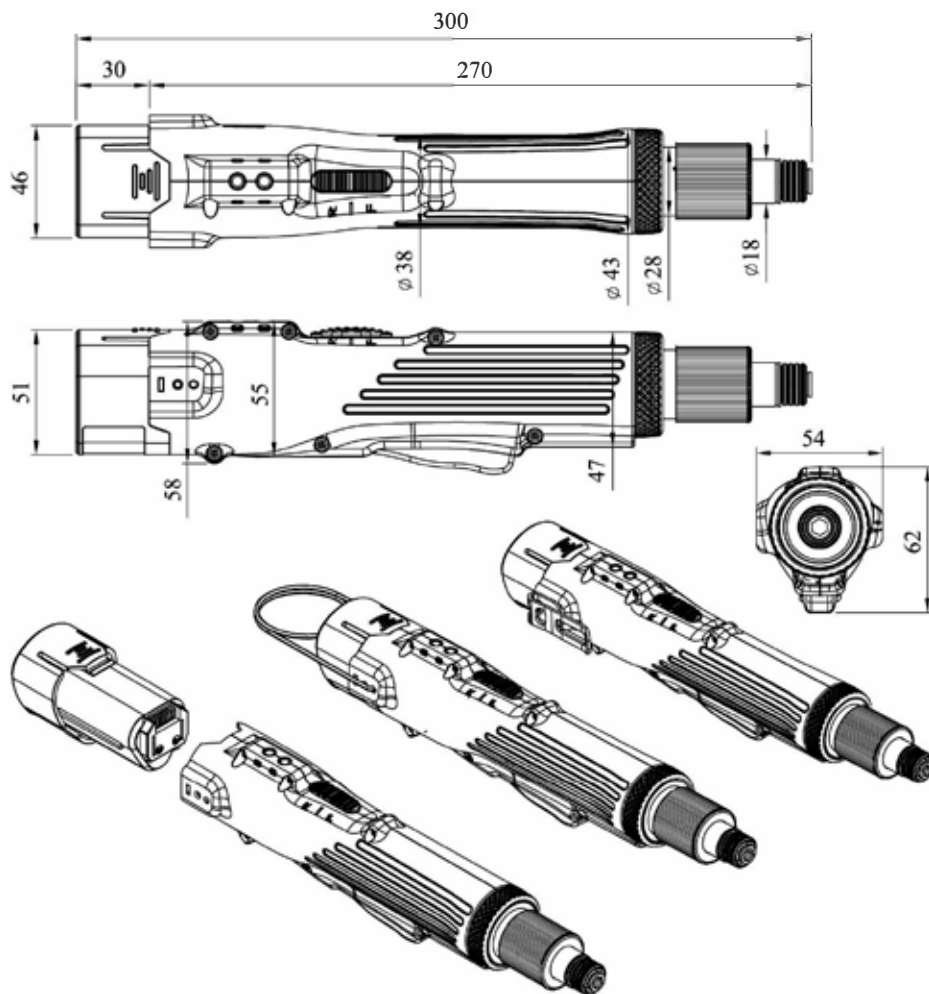

Product Kenmerken

- ✓ De krachtige borstelloze motor heeft 2 jaar garantie.
- ✓ De beste keus van industrieel assemblagegereedschap dat het maximumkoppel tot 4.5 N.m kan plaatsen, en de herhaalbare koppelnaauwkeurigheid van +/- 10%.
- ✓ De accuschroevendraaier geeft de status van de verschroefing aan. Bij een geslaagde verschroefing wordt een bieptoon gegeven en zal er een groene LED branden. Indien er een fout is zal de LED rood oplichten.
- ✓ Gebruikers kunnen de snelheid HI/LO kiezen via de schakelaar om te voldoen aan de bedrijfsvereisten.
- ✓ Uitmuntend ergonomisch ontwerp, om de accuschroevendraaier comfortabel vast te houden.
- ✓ Om de werktijd van de accu te verlengen, schakelt de accuschroevendraaier automatisch over op de slaapstand wanneer deze meer dan 3 seconden niet gebruikt wordt. De slaapstand helpt energie te besparen en de levensduur van de accu te verlengen.

Specificaties

Model	ST2	ST3	ST4.5	
Input Voltage	10.8V			
Torque (N.m)	0.3~2.0	0.8~3.0	1.5~4.5	
Repeatable Torque Accuracy)	±10%			
Torque Adjustment	External Stepless			
Free Speed (r.p.m) ±10%	HI	1200	1200	700
	LO	850	850	500
Weight (kg)	0.7 (Without Battery)			
Size (mm)	270 * 60 (L * H Without Battery)			
With Battery				
With Charge Station				
With Torque Meter				
Applicable Bit Type				

HANDIGE INDUSTRIËLE PISTOOL ACCUSCHROEVENDRAAIER

PISTOL Series

Dimensies

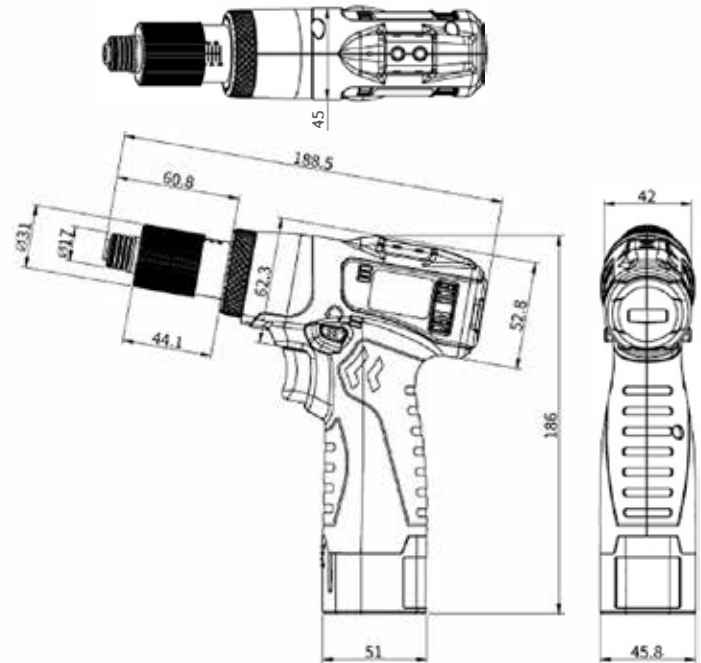

Unit: mm

Product Kenmerken

- ✓ Compact lichtgewicht ergonomisch ontwerp.
- ✓ Schonere en stillere onderhoudsvrije borstelloze motor.
- ✓ Ideaal voor plaatsen waar kabels en slangen de hanteerbaarheid belemmeren, zoals in het interieur van elektrische kasten in auto's en treinen.
- ✓ 10.8V Lithium-ion batterij.

Accessoires



Koppelbereik referentietabel

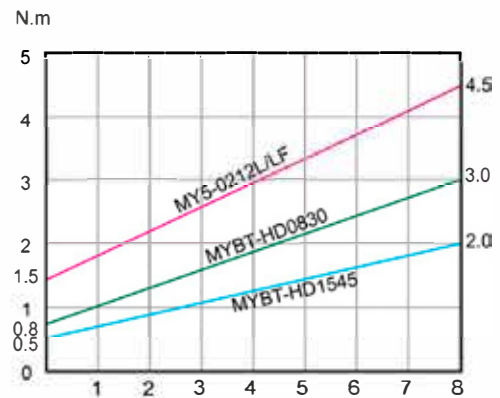

Specificaties

Model	Input Voltage	Torque (N.m)		Repeatable Torque Accuracy (%)	Free Speed (r.p.m.)		Weight (kg)	Size (mm)	With Battery	With Charger	Bit Type
		Hard Joint	Soft Joint		HI	LO					
PIST-0320	10.8V	0.5-2.0	0.5~1.6	±10%	2700	1900	0.7	189X157	*	*	A · B · B9.5
PIST-0830	10.8V	0.8-3.0	0.8-2.4	±10%	1400	1000	0.7	189X157	*	*	A · B · B9.5
PIST-1545	10.8V	1.5-4.5	1.5-3.6	±10%	800	550	0.7	189X157	*	*	A · B · B9.5

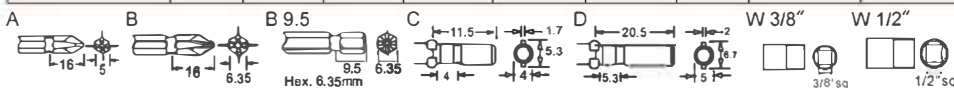

~*Gewicht en maataanduiding zonder batterij.

DE BESTE OPLOSSING VOOR UW PRODUCTIE

Telecommunicatie, elektronica, automotive, gezondheids- en medische sector...

Het zijn uiteenlopende sectoren. Dagelijks worden klanten geconfronteerd met nieuwe uitdagingen.

Deprag ontwikkelt technische en economische oplossingen in nauwe samenwerking met de klanten. Dat kan een machineonderdeel, een micro-assemblagesysteem, een automatiseringsconcept gebaseerd op DCAM en nog veel meer zijn.

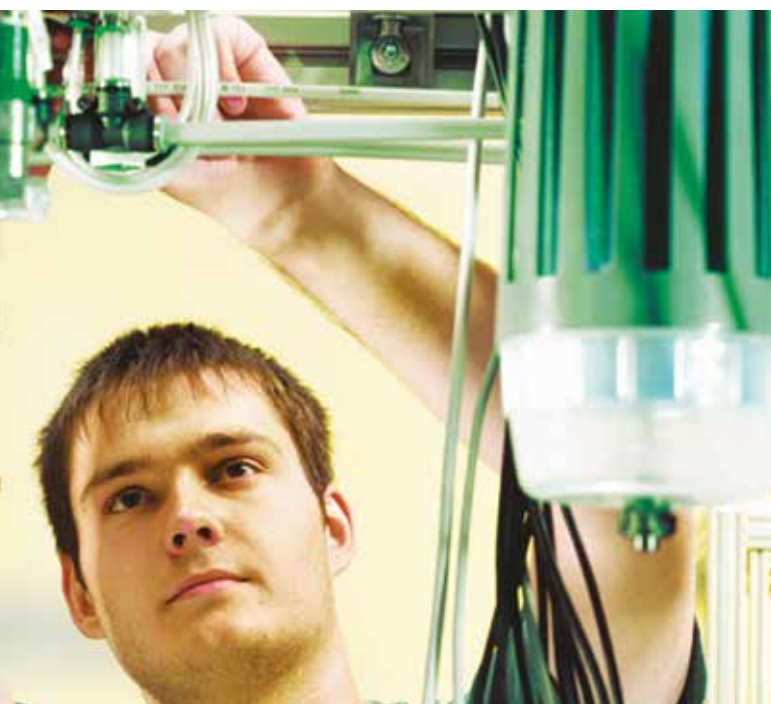

Componenten voor machinebouw

In de meeste gevallen bepaalt elk apart machineonderdeel de efficiëntie, beschikbaarheid en kosteneffectiviteit van het systeem.

Als ervaren assemblagespecialist biedt AWP u een ruime keuze aan gestandaardiseerde individuele componenten zoals:

- Schroefspindels
- Schroeffunctiemodules
- Toevoertechnologie
- Meettechnologie
- Sturing

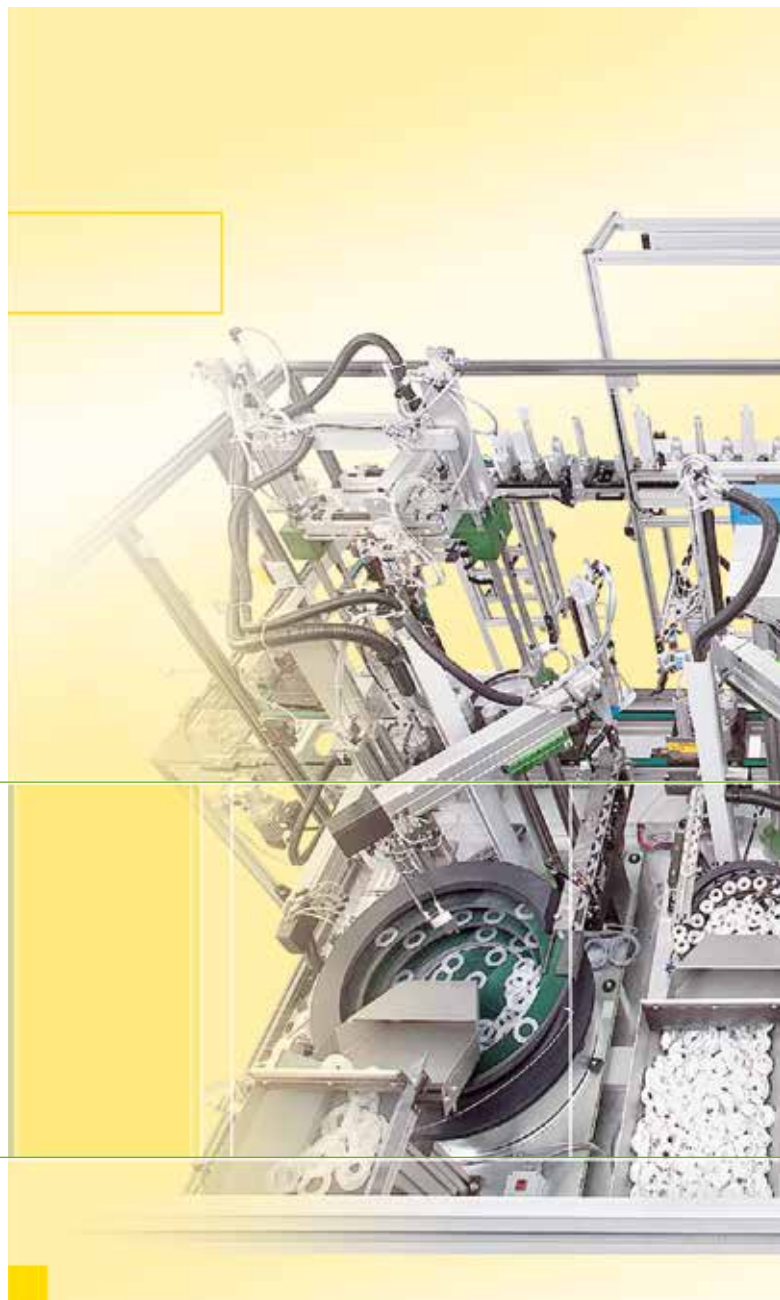
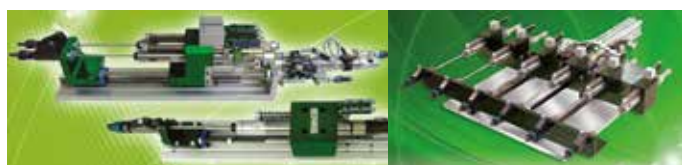

Uitrusting werkplek & accessoires

Deprag heeft een breed assortiment om uw werkplek in te richten. Daarbij beschikken ze over bijpassende accessoires die de betrouwbaarheid van het productieproces verhogen.

Gestandaardiseerde assemblagecellen

Schroeven, etiketteren, palletiseren, knippen, persen, laserinscriptie, ultrasoon lassen, testen, lijmen...

De assemblagemodules van Deprag laten toe verschillende functies te realiseren aan een lage kost. Voor de realisatie van uw assemblage-units gebruiken we een compact modulair systeem.

- DCAM
- DCAM-XS



Schroef- en assemblagesystemen

AWP biedt oplossingen voor al uw eisen.

Onze engineers hebben enorm veel kennis vergaard door het plannen en implementeren van ontelbare assemblagesystemen.



Uw voordelen

- Betrouwbare productie
- Efficiënt
- Flexibel
- Oplossingen op maat



» *Deprag assembleert Thermomix*



AUTOMATISCH SCHROEFTOESTEL REALISEERT 40% KOSTENREDUCTIE

AUTOMATISCHE SCHROEFTOEVOER BIJ PRODUCTIE NIEUWE OPBOUWDOZEN

Niko uit Sint-Niklaas is gespecialiseerd in elektrisch schakelmateriaal. Vanuit een toenemende marktvaag produceert de firma steeds meer varianten van opbouwproducten. In een eerste fase werden de verschillende onderdelen manueel samengesteld en verschroefd. Dat nam heel wat tijd in beslag en werd niet altijd even nauwkeurig uitgevoerd. Sinds enkele maanden gebruikt men daarom een automatische schroeftoevoermachine. Het rendement van de machine vertaalt zich in een kostenreductie van 40%.

Totaaloplossing

“Niko heeft een eigen engineeringteam dat instaat voor het sterk geautomatiseerde machinepark”, zegt Pierre Rottiers, Head department Engineering bij Niko. “Op onze eigen ontworpen volautomatische machines voor inbouwstopcontacten werkten wij al met Deprag schroeftoestellen, die een productie aankunnen van 60 verbindingen per minuut en dat gedurende drie shiften. Vanuit onze eerdere ervaring deden wij daarom voor de assemblage van de nieuwe opbouwdozen weer een beroep op hetzelfde bedrijf. Wij wensten daarbij een totaaloplossing aan de hand van een uitgebreid lastenboek.

Een niet onbelangrijk element was het aanleveren van Nederlandstalige teksten op de display, zodat onze operators er vlot mee konden werken.”



Beschrijving project

“Dit is de tweede automatische machine die door ons geleverd wordt”, vertelt Kurt Willems, sales engineer bij leverancier AWP. Er werd slechts één feeder gebruikt met een verdeler om aan de twee schroeven automatisch een schroef toe te voeren. De feeder en onderdelen voor de automatische schroeftoevoer werden volledig ontworpen voor de gekozen schroef en de onderdelen zijn ontworpen voor de specifieke toepassing.

De schroefmachine heeft tot taak om in twee varianten van opbouwdozen twee of vier zelftappende schroeven in te schroeven. “Het inschroeven van één tot vier schroeven moet op twee manieren kunnen worden ingesteld: op diepte ($> 3,5 \text{ mm} \pm 0,4 \text{ mm}$) of op koppel ($> 60 \text{ Ncm} \pm 10 \text{ Ncm}$). De machine moet ook zodanig kunnen worden ingesteld dat er alleen vooraan of achteraan één schroef kan worden ingeschroefd op diepte of op koppel voor het kunnen herstellen van producten waar een schroef ontbreekt”, weet Pierre Rottiers. “Aan de hand van de eisen uit het lastenboek (26 pagina’s) werden de componenten van de machine samengesteld. Er werd bij deze toepassing geopteerd voor twee pneumatische schroevers, die op een bepaald koppel afslaan, met een aansturing om zowel links als rechts te draaien. Het links draaien wordt ingezet om de schroever bij nullast op een exacte diepte te laten afvallen.

Daarnaast koos men een manuele draaitafel, zodat de operator de stukken kan laden terwijl de machine twee of vier schroeven toevoert en assembleert. Dat levert een enorme tijdwinst in de productie op. In functie van de schroef werd er een schroeftoevoeren bunker gemaakt. De schroever zit op een slede gemonteerd. Deze slede beschikt over sensoren om de pneumatische cilinders te bedienen en om de diepte van de schroef te controleren. Ook de diepte wordt gecontroleerd bij het schroeven op koppel. De module met twee schroevers werd eveneens op een slede gemonteerd om zowel twee schroeven vast te zetten per opbouwdoos als vier schroeven voor een dubbele opbouwdoos. Doordat de machine volledig werd opgebouwd volgens het lastenboek werd een turnkeyschroefproject geleverd. De machine wordt aangesloten op 230 V. Er wordt gebruikgemaakt van een Deprag logic controller om de in- en outputs aan te sturen met een S7-automaat met een OP-touchscreen van Siemens. Voor de pneumatische aansturing van de kleppen, cilinders, schroefautomaten en pneumatische schroevers wordt 6 bar druk ingezet.”

Beperkt onderhoud

“De schroever moet pas een onderhoudsbeurt krijgen na twee miljoen verbindingen. De volledige onderhoudsvoorschriften staan beschreven in een handleiding van de machine, evenals de werking en de onderdelenlijst. Wat betreft veiligheid is de machine zeer betrouwbaar vermits de machinedeur vergrendeld is”, legt Pierre Rottiers uit.

Investerings

Wat de terugverdientijd van de machine is, weet Pierre Rottiers al zeker. “Na circa 2,5 jaar zal de investering van de machine volledig terugverdiend zijn”, besluit hij.

PEDEO

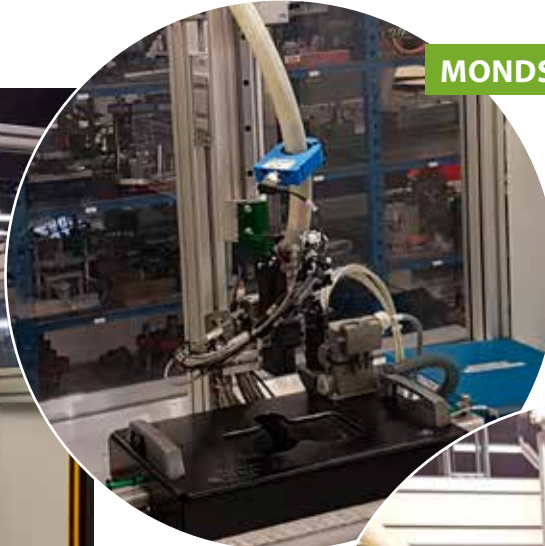

MONDSTUK



SCHROEVER

Materiaal

- Pneumatische ingebouwde miniat T-Schroevendraaier
- Bowlfeeder 2.5l
- SFM: mass vacuümsysteem

Applicatie

- Automatisch schroeven op diepte

Eindklant

- Automotive

Pedee is een ontwikkelingspartner en betrouwbare leverancier van afgewerkte en gemonteerde hogedruk-gietproducten in zink- en aluminiumlegeringen.

Ze hebben zich gespecialiseerd in het beperken van de time to market. Zo ontstond de vraag om hun schroefproces drastisch te verkorten. Samen met hun ingenieurs zijn wij op zoek gegaan naar een juiste oplossing. Pedee beschikt over meerdere Deprag-producten maar onze stationaire pneumatische schroever met automatische schroeftoevoer zorgde echt voor een drastische oplossing in hun productieproces.

De schroeven kunnen op deze manier op diepte worden aangebracht zonder handmatige arbeid te moeten gebruiken.

Door de 2.5 liter bowlfeeder worden schroeven op constante basis aangeleverd. De dieptesensoren en de camera zorgen voor de gewenste resultaten en ook de data wordt gecapteerd voor de eindklant.

FEEDER

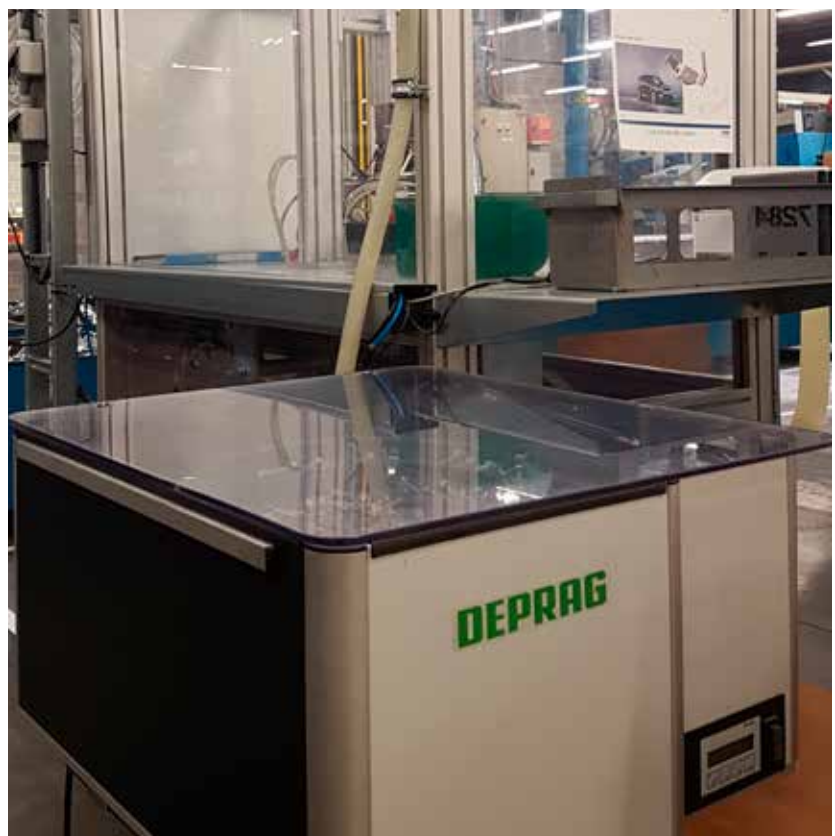

SIRRIS

Materiaal

- EC minimat-schroevendraaier + AST11 stuurkast
- Vacuum sleeve + montageblok
- Schroefpresenteerder voor inbouwschroevers

Applicatie

- Automatisch schroeven met cobot

Eindklant

- Sirris



Sirris is een non-profitorganisatie die kan gezien worden als het collectief centrum van en voor technologie. Ze biedt belangrijke troeven aan bedrijven die willen innoveren. Het bedrijf beschikt over een hightech testinfrastructuur met de nieuwste technologieën. Daarom zette Sirris een demo op met de mogelijkheid om bedrijven te laten kennismaken met Factory 4.0.

Waarom?

Sirris wil hier enkele zaken mee aantonen. In een productielijn kan men schroeven al snel als vervelend gaan beschouwen. Daarnaast is het niet de meest gezonde beweging voor de werknemers. Hiervoor kan een automatische schroever, die steeds aan hetzelfde tempo blijft doorwerken, de oplossing zijn. Daarbij kunnen alle bewegingen en data die hierbij komen kijken, geregistreerd worden en opgeslagen om het productieproces verder te optimaliseren.

Op deze manier heeft de operator meer tijd voor andere activiteiten.

SCHROEFPRESENTEERDER



AUTOMOTIVE SUPPLIER

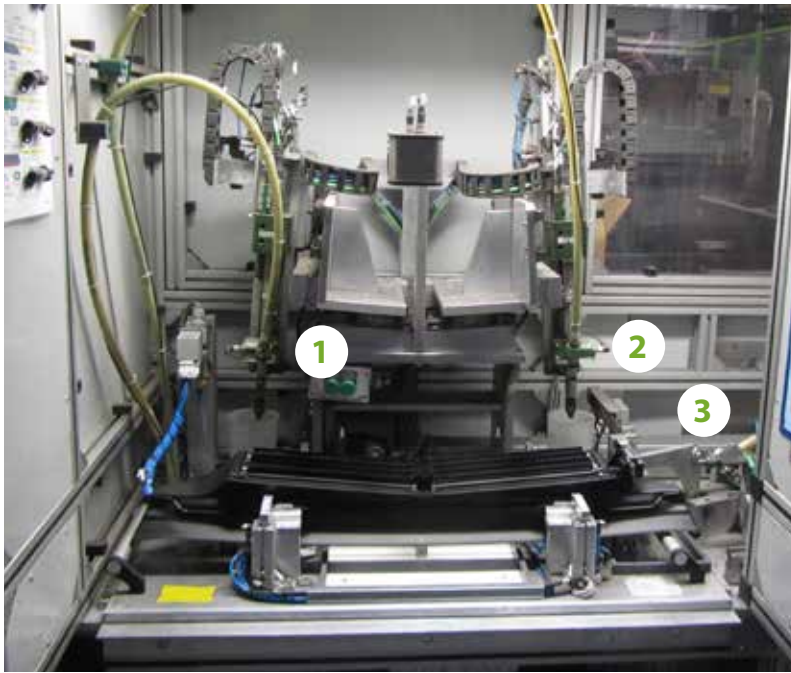

Materiaal

- Elektrische Minimat-schroevendraaier + AST11 stuurkast
- Dubbele 0,75l bowlfeeder met schroefbunker + 0,75l bowlfeeder
- 3 SFM's (zie nummer 1, 2 en 3)

Applicatie

- Deze schroever gebruikt men voor de montage van kunststof-onderdelen in de automotive sector.

Eindklant

- Automotive

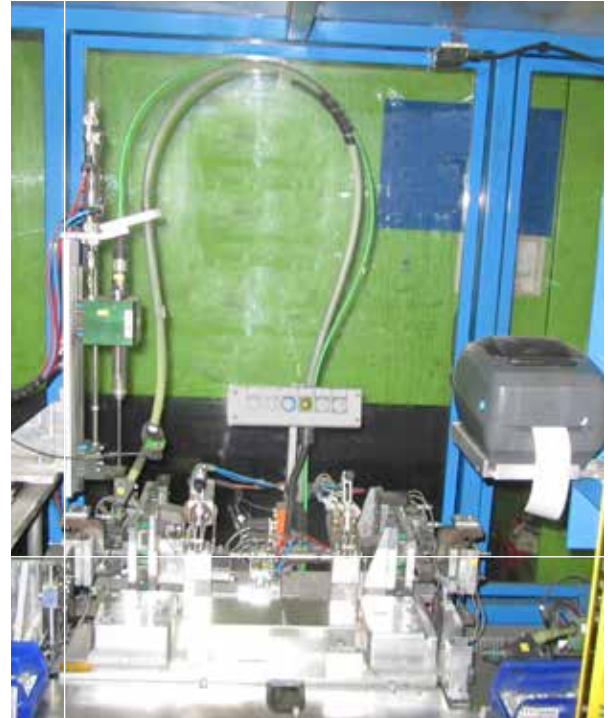

MANUELE WERKPLAATS



- 1 Hand EC Minimat schroevendraaier
- Reactiearm met positiebepaling
- 3 Pneumatische handschroevendraaiers

Materiaal

- Elektrische Minimat-schroevendraaier + AST11 stuurkast
- 0,75l bowlfeeder met 10l schroefbunker
- 1 SFM

SPECIALIST IN TOEGANGSAUTOMATISERING

Materiaal

- Pneumatische stationaire miniat schroever
- 0,75l feeder met 10l schroefbunker
- SFM met dieptecontroller

Applicatie

- Deze opstelling schroeft op eenvoudige wijze kunststofranden in staakabels van snelpoorten. Zo kunnen maar liefst 23.000 tot 25.000 schroeven dagelijks worden ingeschroefd. Ter verduidelijking, dit komt overeen met 1.9 seconde per gemonteerde tand.

Eindklant

- Fabrikant van snelpoorten



GAMMA LUCHTMOTOREN

Luchtmotoren zijn veilige en robuuste systemen. De luchtmotoren functioneren waar de conventionele aandrijftechnologie stopt. Hiervoor garandeert AWP u de meest economische en veilige oplossing.

Ofwel kiest u een motor uit het assortiment van Deprag ofwel ontwikkelt Deprag een oplossing op uw maat.

Lamellenmotoren

■ Basic line

Robuuste luchtmotor met een aantrekkelijke prijs, geschikt voor normale productieomstandigheden. U spaart ook waardevolle tijd doordat u snel en eenvoudig de lamellen kunt vervangen (gepatenteerd).

» *Kleine inbouwruimte
Groot bereik in toerental en vermogen
Rechts- en linksomdraaiend
Besparing op onderhoud door lamellenwisselsysteem
Inzet mogelijk in ruimte met explosiegevaar (ATEX)*

■ Advanced line

Deze productielijn beschikt over lamellenmotoren in roestvrij staal. Beschikbaar van 20 W tot 1.2 kW.

» *Roestvrij en afgedicht
Groot bereik in toerental en vermogen
Rechts- en linksomdraaiend
Optioneel remsysteem
Inzet mogelijk in ruimte met explosiegevaar (ATEX)*

■ Power line

De Power line gaat van 1.6 tot 18kW. Ze zijn zeer betrouwbaar, veelzijdig en hebben een lange levensduur.

» *Robuust
Krachtig
Duurzaam
Hoog startkoppel
Licht van gewicht*

■ Boor-, slijp- en persmotoren

Deze motoren zijn gemaakt om in uw machine te installeren. Ze zijn plaatsbesparend, nauwkeurig en krachtig.

■ Motoren met rem

Deze motoren zijn een goedkope oplossing uit ons standaardgamma van luchtmotoren. Ze hebben een geïntegreerd remsysteem.



■ Customized line

De naam zegt het eigenlijk al: Customized line luchtmotoren zijn gunstig geprijsde klantspecifieke motoren. Het programma is gebaseerd op een modulair principe en is daarom erg veelzijdig. Talrijke varianten worden met een goede prijs-kwaliteitverhouding ontwikkeld en geproduceerd voor al uw individuele aandrijftoepassingen. Deprag engineers ontwikkelen en produceren exclusieve aandrijvingen geheel naar de specificaties van de klant en de behoefte van de toepassing.



Uw voordelen

- ATEX-certificaat
- Lange levensduur
- Gebruiksvriendelijk
- Roestvrij
- Compact design
- Steriliseerbaar
- Eigen design mogelijk

Tandwielmotoren

Tandwielmotoren bestaan uit twee tandwielen, die met een geringe speling in een behuizing ronddraaien. Eén tandwiel is met de aandrijfas verbonden, de andere genereert het koppel. Twee flanken van het tandwiel worden met de draairichting mee en één flank in tegengestelde richting bekrachtigd met perslucht. De perslucht, opgebouwd in kamers tussen de tandflanken en de behuizing, wordt afgevoerd naar de uitlaatluchtzijde en het draaien van de motor is een feit.

» *Olievrij gebruik
Geen slijtgedelen
Laag geluidsniveau
Geschikt voor constant gebruik*

Turbinemotoren

Luchtdrukenergie wordt geconverteerd in kinetische energie in een staalpijp. Het grootste deel van de kinetische energie wordt in de eerste rotor omgezet. Het statische geleidingswiel zorgt voor de verandering van luchtstroom, waardoor het overgebleven deel van de energie wordt geconverteerd in de tweede rotor. De turbinemotor is een turbomotor die geen tangentiële afdichting nodig heeft. De turbinemotoren werken op olievlrije perslucht en zijn daarom zeer slijtvast. Turbinemotoren gebruiken de energie uit perslucht optimaal waardoor het luchtverbruik van een turbinemotor ten opzichte van een lamellenmotor daalt met een derde en de gewicht-vermogen-verhouding wordt gehalveerd.

» *Olievrij gebruik
Geen slijtgedelen
Optimaal vermogen-gewichtsverhouding
Laag luchtverbruik*

ONDERSCHEIDEND LUCHTGEREEDSCHAP

Het Deprag luchtgereedschap onderscheidt zich door zijn lange levensduur, gebruiksvriendelijkheid en een grote krachtvolumeverhouding. Het luchtgereedschap wordt geleverd onder de naam Deprag Industrial.

ONS GAMMA VAN LUCHTGEREEDSCHAP:**Slijpmachines**

Deprag heeft een breed assortiment dat gaat van zeer kleine slijpmachines met een snelheid van 100.000 tpm tot zware hoekslijpers met slijpschijven van 230 mm diameter. Daarnaast heeft Deprag slijpmachines met turbintechologie met een grote kracht-volumeverhouding. Deze slijpmachines variëren al tot 4,5 kW.

Schuur-en polijstmachines

Deprag perslucht schuur- en polijstmachines zijn er in diverse uitvoeringen (pistool, haaks, excentrisch en recht) voor het flexibel schuren, borstelen en polijsten van diverse oppervlakten. De grote verscheidenheid in bouwvorm en het vermogen van onze machines bieden een oplossing in de meest voorkomende toepassingen. Deprag schuur- en polijstmachines zijn uitermate geschikt voor de carrosseriebouw, het nabewerken van lasnaden, het polijsten van gietstukken of het verwijderen van laklagen. Ze zijn robuust, makkelijk hanteerbaar en hebben een relatief laag geluidsniveau.

Boormachines

Deprag boormachines zijn er in diverse uitvoeringen (recht, haaks, pistool) voor het boren, verzinken en ruimen van gaten tot een diameter van 80 mm in staal. De grote verscheidenheid in bouwvorm en het vermogen van onze boormachines, bieden een oplossing in de meest voorkomende toepassingen. Deprag boormachines zijn leverbaar met boorkop, snelwisselhouder, spantang of (morse)conus. Met de rechts- en linksomdraaiende boormachines is het zelfs mogelijk om schroefdraad te snijden of te rollen.

Impactsleutels

Deprag slagmoersleutels zijn er in diverse uitvoeringen (pistoolgreep, vuistgreep en verlengd) met een vermogen tot 2100 Nm. Het slagmechanisme is direct met de motor verbonden en bekrachtigt eenmaal per omwenteling de hamer waardoor er met een relatief lage slagfrequentie een krachtig hamereffect gerealiseerd wordt.

**Hamers**

Deprag pneumatische hamers zijn robuust, breed inzetbaar en verkrijgbaar in diverse uitvoeringen zoals breekhamers, boorhamers en bikhamers.

Buig- en kniptangen

Een klein en sterk hulpmiddel, gebruikt om te knippen, buigen, verpletteren, strippen...

Metaalplaatmachines

Deze machines bieden de beste oplossing voor het snijden van metaalplaten.



Aanbod (knip)tangen



Uw voordelen

- ATEX-certificaat
- Lange levensduur
- Ruime keuze
- Ergonomisch
- Superieure kracht-gewichtsverhouding

» NIEUW

Impact tools

- Zeer krachtig en efficiënt
- Revolutionair design
- Mogelijk het koppel aan te passen →
- Duurzaam en betrouwbaar
- Ergonomisch handvat

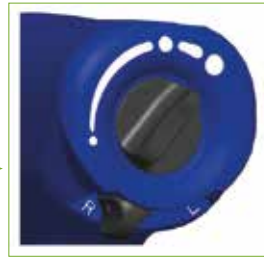

» NIEUW

Kniptangen

Om manueel te knippen, buigen en elementen samen te voegen

- Eenvoudig
- Krachtig
- Duurzaam
- 2 types plier inserts





» **NIEUW**

Luchtvijs

Snel en efficiënt instrument om te vijlen, schuren en ontbramen

- Gebruiksvriendelijk
- Kleine afmetingen
- Licht van gewicht
- Ergonomisch en duurzaam



» **NIEUW**

Turbo grinders

- Hoge kracht
- Olivrij onderhoud
- Ergonomisch en efficiënt
- Ruim assortiment grinders



» **NIEUW**

Polier-en slijpmachine

- Olivrij onderhoud
- Laag luchtverbruik
- Optimaal polieren met slechts 1 machine

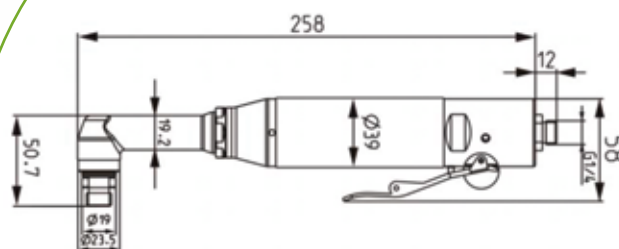
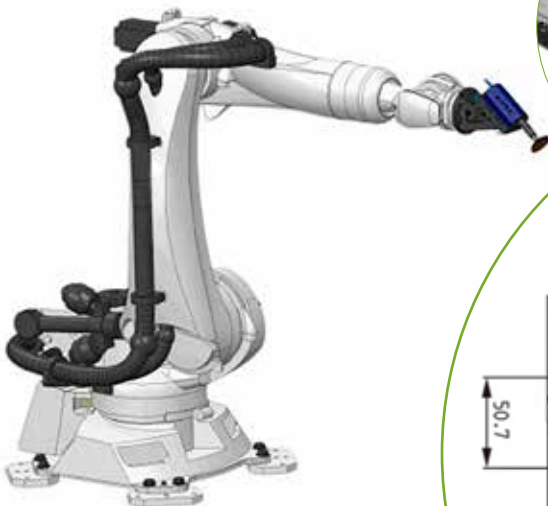

GEDORE TORQUE

De momentsleutels van Gedore Torque, fabrikant van de wereldberoemde serie precisiemomentsleutels, schroevendraaiers en kalibratieapparatuur, worden vervaardigd met behulp van de nieuwste technologieën. De gepatenteerde doorslipsleutels, de sleutels voor momentkrachtmeting tot 2000 Nm en ESD-schroevendraaiers zijn alom gekend in industriële omgevingen.

De 'doorslip' technologie staat aan de basis van de Torqueleader serie. Deze technologie voorkomt te veel momentkracht door het aandraaiproces deels uit handen van de gebruiker te nemen en een nauwkeurig en herhaalbaar controlemechanisme voor de momentkracht te gebruiken.

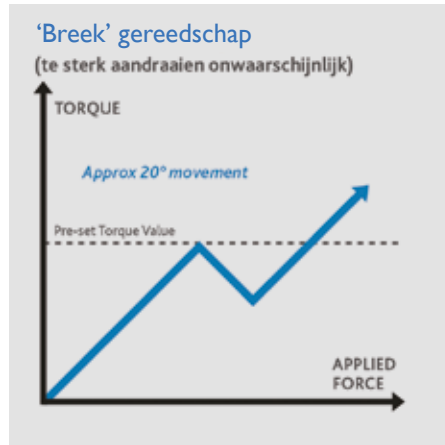

KLIKSLEUTEL

Bij het bereiken van het ingestelde draai-moment 'knikt' de momentsleutel in een hoek van 3°. Te sterk aandraaien is hier mogelijk.

BREEKSLEUTEL (STEEKSLEUTEL)

Bij het bereiken van het ingestelde draai-moment 'knikt' de momentsleutel in een hoek van 20° zodat te vast aandraaien vrijwel uitgesloten is.

DOORSLIPSLEUTEL

Het beproefde en geteste doorslipmecha-nisme geeft aan wanneer de van te voren ingestelde momentkracht bereikt is. Te vast aandraaien is onmogelijk.



METEN



TT Dial Measuring Torque Screwdrivers

- ✓ Veelzijdig, hightech gereedschap voor kwaliteitscontrole, R&D en montagewerkzaamheden voor kleine koppels.
- ✓ Voor de precieze meting en instelling van lage momentkrachten in beide draairichtingen, verkrijgbaar met een uitwendig vierkant of een inwendig zeskant. Ideaal voor tal van toepassingen.
- ✓ Kan gebruikt worden in "track" of "memory" stand, voorzien van een geheugensysteem dat de integrale maximumwaarde afleest en de hoogst gemeten momentkracht registreert.
- ✓ Ideaal voor elektronica, elektrische en huishoudelijke apparaten en kantoormachines.

Range	0.1 tot 5 Nm
Drive	1/4" of 1/4"
Accuracy	± 6%

METEN



Dial Measuring Torque Wrenches

- ✓ Gebruikt voor R&D, productie, inspectie, kwaliteitscontrole en service.
- ✓ Ontworpen voor de precieze instelling en meting van alle momentkrachtwwaarden, nauwkeurig, betrouwbaar en voordelig.
- ✓ Robuuste, lichtgewicht aluminium constructie, met 'Dual Scale' (metrische en Engelse) schaalindeling. Audiovisueel signaal dat de gebruiker meldt wanneer het ingestelde draaimoment bereikt is.
- ✓ Dubbelzijdig ratelmechanisme voor snel 'aandraaien' in krappe ruimtes (behalve bij EDS modellen). Vast- of losdraaien, links- of rechtsom draaien is hierdoor mogelijk en maakt deze voordelige sleutel perfect voor alle taken.

Range	0.8 tot 2000 Nm
Drive	Verschillend van model tot model
Accuracy	± 3%

METEN



Digital Torque Wrenches & Screwdrivers

- ✓ Zeer hoge nauwkeurigheid met koppelhoekmeting.
- ✓ Snel en efficiënt te gebruiken.
- ✓ Gegevens worden overgezet naar een PC waar ze kunnen worden opgeslagen en geanalyseerd.
- ✓ Wifi en Bluetooth mogelijk.

Range	Wrench 1-2000 Nm of 70-350 Nm Screwdrivers: 0.05-50 Nm
Drive	1/2" of 1/4" of 3/8" of 3/4" of 1"
Accuracy	± 1%

PRODUCTIE



TLS Torque Screwdrivers

- ✓ Zacht 'doorslipmechanisme' in beide richtingen ⇒ te vast aandraaien is dus uitgesloten.
- ✓ Zeer veelzijdige instrumenten.
- ✓ Door 'knoeibestendige' instelling hoeft er niet meer op de vaardigheden van de gebruiker te worden vertrouwd maar kan alles volgens de eisen van de afdeling kwaliteitscontrole verlopen.
- ✓ Serie schroevendraaiers voor productiedoeleinden.
- ✓ Ideaal in een omgeving waar een betrouwbare, nauwkeurige herhaling van dezelfde momentkracht vereist is. In te stellen met een testapparaat.

Range	0.04 tot 13.6 Nm
Drive	$\frac{1}{4}''$ of $\frac{1}{4}''$
Accuracy	± 6%

PRODUCTIE



PSE Ergo Preset Torque Screwdrivers

- ✓ Ideaal voor gebruik in een productieomgeving waar een betrouwbare, nauwkeurige herhaling van dezelfde momentkracht vereist is.
- ✓ Ergonomische rubberen handgreep voor veel gebruikscomfort.
- ✓ Het beproefde en geteste Torqueleader doorslipmechanisme geeft aan wanneer de van te voren ingestelde momentkracht bereikt is ⇒ te vast aandraaien is onmogelijk.
- ✓ Werkt in beide draairichtingen met consequente herhaling.
- ✓ Elk model in de serie heeft een kleurcode: aparte schroevendraaiers kunnen een kleurcode krijgen met behulp van de bijgeleverde verschillende voorbereekte kleurringen.

Range	0.04 tot 13.5 Nm
Drive	$\frac{1}{4}''$
Accuracy	± 3%

PRODUCTIE



Quickset Adjustable Torque Screwdrivers

- ✓ Bijzonder geschikt voor de elektro-, elektronica-, en instrumentbouw, waar lage momentkrachten gebruikt worden.
- ✓ Quickset draaimomentschroevendraaiers hebben een gekalibreerde instelbare schaalverdeling voor snelle aanpassing aan verschillende draaimomenten.
- ✓ Hulpapparatuur is overbodig. (Verkrijgbaar met Engelse en metrische schaalverdeling).
- ✓ Quickset schroevendraaiers werken met de technologie voor zacht 'doorslippen', wat te vast aantrekken verhindert. Dat mechanisme werkt zowel rechtsom als linksom – aanpassen is overbodig.
- ✓ Goedgekeurd voor gebruik in ESD-gevoelige omgeving.

Range	0.2 tot 9 Nm
Drive	$\frac{1}{4}''$ of $\frac{1}{4}''$
Accuracy	± 6%

PRODUCTIE



Ergo Quickset Adjustable Torque Screwdrivers

- ✓ Bijzonder geschikt voor het aantrekken met lage momentkrachten voor in elektro-, elektronica- en instrumentbouw.
- ✓ Quickset gekalibreerde schroevendraaiers met een ergonomische rubberen handgreep voor verbeterd comfort en grip.
- ✓ Met dezelfde gekalibreerde micrometerafstelling en zachte 'doorslipwerking' als de traditionele Quickset schroevendraaiers.

Range	0.08 tot 9 Nm
Drive	$\frac{1}{4}''$ of $\frac{1}{4}''$
Accuracy	± 6%

TBN Production Breaking Torque Wrenches

PRODUCTIE

- ✓ TBN 'knik' momentsleutels zijn ideaal in een productieomgeving waar herhaalbare betrouwbaarheid en nauwkeurigheid van een bepaalde momentkracht vereist is.
- ✓ Bij het bereiken van het ingestelde draaimoment 'knikt' de TBN momentsleutel in een hoek van 20° zodat te vast aandraaien vrijwel uitgesloten is.
- ✓ Breeksleutel met vast en instelbaar koppel.
- ✓ Wordt gebruikt voor toepassingen met beperkte bereikbaarheid.

Range	0.4 tot 200 Nm
Drive	Verschillend van model tot model
Accuracy	± 6% of ± 4%

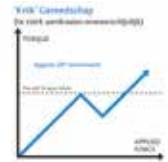

TSN Production Slipping Torque Wrenches

PRODUCTIE

- ✓ Te veel of te weinig aandraaien is niet mogelijk door het doorslipmechanisme van Torqueleader.
- ✓ Controle van het proces kan verbeteren door de Switched Operated Torque versions die controleren of de ingestelde momentkracht toegepast is.
- ✓ 2 jaar garantie.
- ✓ Robuust design.

Range	1 tot 125 Nm
Drive	1/4" of 3/8" of 1/2"
Accuracy	± 6% (TSP) ± 4% (TSN)



TSC Adjustable Slipping Torque Wrenches

PRODUCTIE

- ✓ Gekalibreerde sleutels voor lage momentkrachten en sleutels voor gebruik bij productie en montage, met de nieuwste 'doorslip' technologie. Mechanisme 'slipt door' wanneer de ingestelde momentkracht is bereikt; te vast aantrekken is dus uitgesloten.
- ✓ TSC gekalibreerde gereedschappen hebben een micrometer schaalindeling zodat de gebruiker de momentkracht snel en eenvoudig kan instellen waardoor het een heel veelzijdig gereedschap wordt.

Range	1 tot 10Nm
Drive	1/4"
Accuracy	± 6% (TSP)

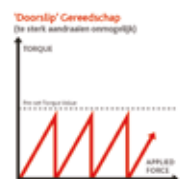

TLS Preset Drivers

PRODUCTIE

- ✓ Ergonomisch design.
- ✓ Kwalitatief.
- ✓ Accuraat.
- ✓ Duurzaam.

» **Best buy**

Range	0.05 tot 13,5 Nm
Drive	1/4"
Accuracy	± 6%

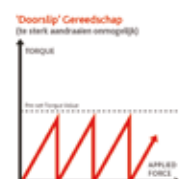

PRODUCTIE



TORCOFIX Adjustable Clicker Torque Wrenches & TCP Production Torque Wrenches

- ✓ De 'klik' sleutels van de TCR & TCS serie 'klikken' wanneer het ingestelde draaimoment wordt bereikt.
- ✓ Instelbare, ingebouwde, gekalibreerde schaal voor snelle en gemakkelijke wijziging van het draaimoment.
- ✓ De TCR serie heeft uitwisselbare ratelkoppen van 1/4", 3/8" en 1/2", wat ideaal is voor snel aandraaien en vooral handig is in de automobiellindustrie.
- ✓ De TCS serie heeft een 16 mm 'spigot', uitwisselbaar insteekende, inclusief insteekspanners voor uiteenlopende industriële toepassingen.
- ✓ De TCP ingestelde 'klik'momentsleutels zijn licht in gewicht en sterk, wat ze zeer geschikt maakt voor een productieomgeving.

Range	1 tot 750 Nm
Drive	Verschillend van model tot model
Accuracy	± 6% of ± 4%

PRODUCTIE

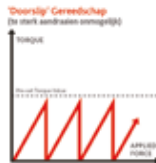

ATB Adjustable Breaking Torque Wrenches

- ✓ Veelzijdig gereedschap, ideaal voor onderhoud en reparatie toepassingen. Koppels kunnen snel en gemakkelijk aangebracht worden op een reeks bevestigingsmiddelen.
- ✓ Snel en nauwkeurig in te stellen door de duidelijke schaal.
- ✓ Bij het bereiken van het ingestelde draaimoment knikt de ATB momentsleutel in een hoek van 20° zodat te vast aandraaien vrijwel uitgesloten is.

Range	1 tot 100 Nm
Drive	1/4" of 1/8" of 1/2"
Accuracy	± 4% of ± 6%

PRODUCTIE

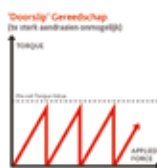

Custom Torque Tools

- ✓ Roestvrij staal.
- ✓ Autoclaveerbaar.
- ✓ Slipsleutel.

PRODUCTIE



Bits & doppen



- ✓ Bitsen.
- ✓ Doppen.
- ✓ Finders.
- ✓ Bithouders.

BIW Industrial Breaking Torque Wrench

PRODUCTIE

- ✓ Voldoet aan behoeftes van veeleisende industrieën en zwaarste werkomstandigheden.
- ✓ Een zichtbare micrometerschaal zorgt ervoor dat de gebruiker het gereedschap snel en eenvoudig kan aanpassen.
- ✓ Duurzaam en robuust design.
- ✓ Bij elke instelling leveren deze gereedschappen gegarandeerd altijd het juiste koppel met absolute en herhaalbare nauwkeurigheid.



Range	150 tot 1000 Nm
Drive	3/4"

Capture System

KALIBRATIE

- ✓ Ontworpen en getest in samenwerking met het National Physical Laboratory, de wereldwijde leider in elektronische meetsystemen.
- ✓ Weinig training noodzakelijk, het toestel is zeer gebruiksvriendelijk.
- ✓ Data is overdraagbaar naar PC via USB-connectie.
- ✓ Display, sensor en Manager PC software zijn ontworpen om samen te werken.



Elektronische Capture Lite

KALIBRATIE

- ✓ Licht en robuust door aluminium basisbehuizing
- ✓ 3 modellen: weergave van zwevende waarde (traject), knippuntdetectie (eerste piek), piekwaardemeting (piek)
- ✓ Eenvoudige bediening door 1-knopsbediening (meetmodus, eenheid)
- ✓ Optimale afleesbaarheid dankzij goed verlicht OLED-display
- ✓ Autostartfunctie wanneer een momentsleutel wordt geplaatst

Range	0,02 tot 350 Nm
Drive	Verschillend van model tot model
Accuracy	+/- 1%



ISO 1500/90° & ISO-A Torque loading systems

KALIBRATIE

- ✓ Verminderen de kans op een menselijke fout.
- ✓ Gearbox vraagt geen zware inspanning van de gebruiker. Er kan gemakkelijk een kracht bereikt worden van 1500 Nm.
- ✓ Volgens het 'International Standard ISO 6789:2003'.



D > EXTRA INFO

WAAROM ERGONOMIE?

Ergonomie is streven naar een veiliger, gezonder, comfortabeler en efficiënter functionerend mens-werk-systeem. Het toepassen van ergonomische principes bij het ontwerpen van werkplekken, de technische uitrusting (gereedschappen en machines), de werkomgeving en de werkorganisatie kunnen heel wat werkgerelateerde problemen voorkomen. Zoals aandoening van de rug en bovenste ledematen, klachten van lichamelijke vermoeidheid, klachten van mentale vermoeidheid en menselijke fouten.

Drie belangrijke redenen om te streven naar een ergonomische werkplek:

Menselijk motief: het werk mag geen bedreiging inhouden voor het welzijn van de werknemers. Het werk moet bijdragen tot meer welzijn en een kwaliteitsvol leven.

Economisch motief: het verwaarlozen van ergonomische principes leidt tot menselijke en economische schade.

Juridisch / wettelijk motief: de wetgeving verplicht het toepassen van de ergonomie op het werk.

Enkele tips

1) Juiste kijkhouding

- Binnen een hoek van 30° bewegen
- Comfortabele houding
- Displays 20° onder de horizontale lijn positioneren

2) Beenruimte

- Breedte: 80 cm
- Diepte: 90 cm

3) Meest gebruikte onderdelen

- In gezichtsbereik, horizontaal niveau

4) Accessoires

- Verticaal niveau

1)

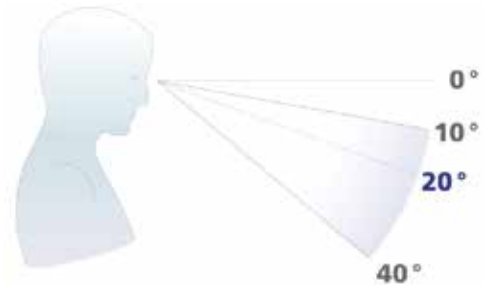

2)

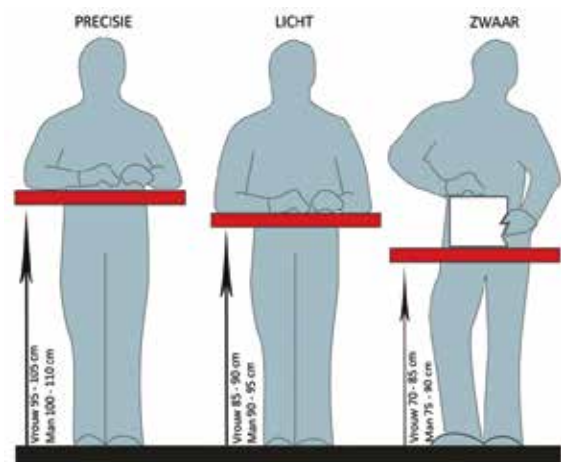

3)

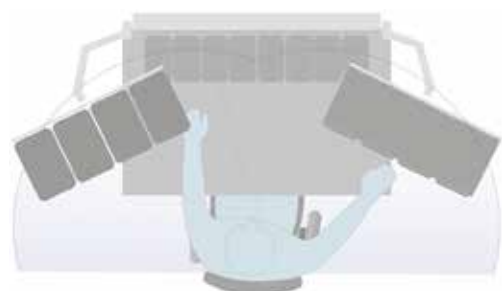

SPECIFICATIES VLOERBELIJNING

Type	Material	Glue	Thickness	Hardness	Color	RAL-code	Width (cm)
SUPREME V	PVC	Rubber based	36 mils (0,91 mm)	95 Shore A	Yellow	1225 C	5-86
					Red	199 C	5-86
					White	PMS White	5-86
					Blue	2945 C	5-86
					Green	342 C	5-86
					Orange	165 C	5-86
					Black	Black C	5-86
X-TREME	PVC	Rubber based	30 mils (0,76 mm)	98 Shore A	Yellow	102 C	5/7.5/10
					Red	1795 C	5/7.5/10
					Blue	801 C	5/7.5/10
					Orange	172 C	5/7.5/10
					Black	Black C	5/7.5/10
					White	PMS White	5/7.5/10
					Green	347 C	5/7.5/10
					Navy Blue	2935 C	5/7.5/10
					Purple	266 C	5/7.5/10
					Grey	Cool grey 4 C	5/7.5/10
					Brown	4695 C	5/7.5/10
MEAN LEAN	PVC	Rubber based	22 mils (0,56 mm)	98 Shore A	Yellow	116 C	5/7.5/10
					Red	186 C	5/7.5/10
					Navy Blue	2935 C	5/7.5/10
					Orange	179 C	5/7.5/10
					Black	Black C	5/7.5/10
					White	PMS White	5/7.5/10
					Green	3415 X	5/7.5/10
MULTIFLEX (available in Europe only)	Coronatreat PVC	Acrylic	38 mils (1,0 mm)	85 Shore A	Yellow	1023 RAL	5/7.5/10
					Red	3020 RAL	5/7.5/10
					White	9003 RAL	5/7.5/10
					Blue	5005 RAL	5/7.5/10
					Green	6032 RAL	5/7.5/10
					Orange	2009 RAL	5/7.5/10
					Black	9005 RAL	5/7.5/10
HAZARD	PVC	Acrylic	36 mils (0,91 mm)	95 Shore A	Black/Yellow	101 C	5-86
					Red/White	186 C	5-86
					Black/White	9001	5-86
					Green/White	6032 RAL	5-86
INLINE-PRINT	PVC	Rubber based	38 mils (0,93 mm)	95 Shore A	Yellow Background	114 C	5/7.5/10
					White Background	PMS White	5/7.5/10
					Red Background	187 C	5/7.5/10

Adhesion: 1 = poor 10 = superior	Multiflex	Hazard	Supreme/ Inline Print	X-Treme	Mean Lean
New Floors	10	10	10	10	9
Sealed/Epoxied	7	7	10	9	9
Unsealed Floor	5	5	9	5	6
Chipped/Gouged	5	6	6	–	–
Uneven	6	6	7	–	5
Oily	7	7	8	5	6
Wet	7	7	6	5	5
Non-Skid/Textured	–	–	Test	Test	Test
Heavy Fork Traffic	5	6	7	10	8
Skidding/Pivoting	–	5	5	10	8
Dragged/Pushed Pallets	5	5	6	8	7
Freezer	–	–	–	–	–

ISO CLEANROOM CLASSIFICATIONS

ISO standards for controlled environments

Adoption of ISO standards makes national standards such as AS 1386 redundant. The ISO standards shown below are completed by ISO-14689, dealing with bio-contamination control and monitoring.

ISO-14644-1	Classification by Airborne Particles	ISO-14644-2	Monitoring for Compliance
ISO-14644-3	Measurement & Testing	ISO-14644-4	Design, Construction and Start-up
ISO-14644-5	Cleanroom Operations	ISO-14644-6	Terms, Definitions & Units
ISO-14644-7	Separative Enclosures	ISO-14644-8	Molecular Contamination

ISO air cleanliness classifications – class limits (particles/m ³)						
Classification number (N)	Maximum concentration limits (particles/m ³) for particles ≥ particle sizes shown					
	0.1 µm	0.2 µm	0.3 µm	0.5 µm	1 µm	5 µm
ISO Class 1	10	2				
ISO Class 2	100	24	10	4		
ISO Class 3	1000	237	102	35	8	
ISO Class 4	10000	2370	1020	352	83	
ISO Class 5	100000	23700	10200	3520	832	29
ISO Class 6	1000000	237000	102000	35200	8320	293
ISO Class 7				352000	83200	2930
ISO Class 8				3520000	832000	29300
ISO Class 9				35200000	8320000	293000

Note: Uncertainties related to the measurement process require that data with no more than three (3) significant figures be used in determining the classification level.

EU CGMP classifications				
Grade	Maximum concentration limits (particles/m ³) for particles ≥ sizes shown			
	At rest (b)		In operation	
	≥ 0.5 µm	≥ 5.0 µm	≥ 0.5 µm	≥ 5.0 µm
A	3500	0	3500	0
B (a)	3500	0	350000	2000
C (a)	350000	2000	3500000	20000
D (a)	3500000	20000	Not defined (c)	Not defined (c)

Notes :

- (a) For B, C and D, the number of air changes should be related to the size of the room and the equipment and personnel present. The HVAC system should be provided with appropriate filters, e.g. HEPA for Grades A, B and C.
- (b) The maximum permitted number of particles in the “at rest” condition correspond approximately to the US Federal Standard 209E & the ISO classifications as follows: Grades A and B ≈ Class 100, M 3.5, ISO 5, grade C ≈ Class 10 000, M 5.5, ISO 7 and Grade D ≈ Class 100 000, M 6.5, ISO 8.
- (c) The requirement and classification limit for the area will depend on the nature of the operations carried out.

Cross-reference to AS 1386 and other standards						
Standard	Classification					
	3	4	5	6	7	8
ISO 14644-1	3	4	5	6	7	8
AS 1386	0.035	0.35	3.5	35	350	3.500
BS 5295	C	D	E/F	G/H	J	K
Federal Standard 209E	1	10	100	1.000	10.000	100.000
EU CGMP	-	-	A/B	-	C	D

HET SCHROEFPROCES

Aanhaalmoment gerelateerde parameters

Klemkracht: F (10%)

Wrijving: μ (90%)

Zijn afhankelijk van:

- oppervlakte condities
- component geometrie
- smering
- Elasticiteit van de verbinding: K
- $T = K \mu F$

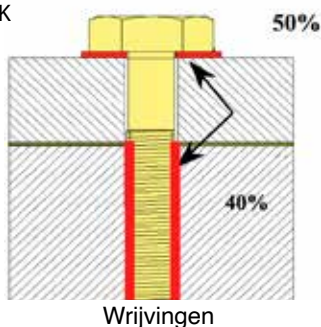

Belangrijke opmerkingen bij schroefproces:

- De belangrijkste parameter bij geschroefde verbindingen is klemkracht of spanning. Deze parameter is niet makkelijk toegankelijk en daarom werkt men met het toegepaste aanhaalmoment. Het aanhaalmoment is de kracht die uitgeoefend wordt op het einde van een lastarm. De formule daarvoor is lengte maal kracht.
- Het aanhaalmoment bestaat slechts uit 10% klemkracht. 90% van de krachten zijn wrijvingskrachten. Waarvan 50% aan de oppervlakte onder de schroefkop en 40% aan de schroefdraad.
- Het meten van het aanhaalmoment is een eerste stap maar mist nauwkeurigheid. Daarom verschroef je beter met bepaalde hoekstrategieën. Dat verbetert de nauwkeurigheid.
- Het is belangrijk te beseffen dat het geen zin heeft het aanhaalmoment te controleren als de rest van het proces niet gecontroleerd wordt.
- Het is ook belangrijk rekening te houden met de relaxatie van jouw verbinding. De relaxatie is een vermindering in klemkracht na het uitvoeren van de schroefcyclus.

Units to be converted	ISO			Imperial			Metric		
	mN.m	cN.m	N.m	ozf.in	lbf.in	lbf.ft	gf.cm	kgf.cm	kgf.m
1 mN.m	1	0.1	0.001	0.142	0.009	0.0007	10.2	0.01	0.0001
1 cN.m	10	1	0.01	1.416	0.088	0.007	102	0.102	0.0001
1 N.m	1000	100	1	141.6	8.851	0.738	10197	10.20	0.102
1 ozf.in	7.062	0.706	0.007	1	0.0625	0.005	72	0.072	0.0007
1 lbf.in	113	11.3	0.113	16	1	0.083	1152.1	1.152	0.0115
1 lbf.ft	1356	135.6	1.356	192	12	1	13826	13.83	0.138
1 gf.cm	0.098	0.01	0.0001	0.014	0.0009	0.00007	1	0.001	0.00001
1 kgf.cm	98.07	9.807	0.098	13.89	0.868	0.072	1000	1	0.01
1 kgf.m	9807	980.7	9.807	1389	86.8	7.233	100000	100	1

Thread	Hex Sizes			
	Hex Key Size (mm)	Hex Key Size (mm)	Hex Key Size (mm)	Hex Head Size (mm)
M 2	-	1.5	1.27	4
M 2.5	-	2	1.5	5
M 3	2	2.5	2	5.5
M 4	2.5	3	2.5	7
M 5	3	4	3	8
M 6	4	5	4	10
M 7	-	-	-	11
M 8	5	6	5	13
M 10	6	8	6	17
M 12	8	10	8	19
M 14	-	-	-	22
M 16	-	14	10	24
M 18	-	-	-	27
M 20	-	17	12	30
M 22	-	-	-	32
M 24	-	-	-	36
M 27	-	-	-	-

Recommended Tightening Torques N.m		
Bolt Grade	Bolt Grade	Bolt Grade
8.8	10.9	12.9
0.37	0.52	0.63
0.86	1.21	1.45
1.3	1.9	2.3
3.0	4.3	5.1
6.0	8.5	10.2
10.3	14.7	17.9
17.2	24.5	28.4
25.5	35.3	42.2
50.0	70.6	85.3
87.3	123	147
138	194	235
211	299	358
289	412	490
412	579	698
559	785	941
711	1000	1198
1049	1481	1775

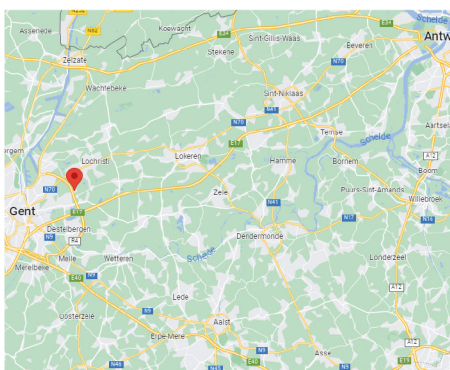

AWP biedt:

KWALITEIT

PERSOONLIJKE SERVICE

PROJECTEN EN OPLOSSINGEN OP MAAT

ONDERHOUDS-EN PLAATSINGSDIENST

TECHNISCHE ONDERSTEUNING

DEMORUIMTE

MEER DAN 10 JAAR ERVARING

MAAK EEN AFSPRAAK EN BEZOEK ONZE DEMORUIMTE

Schaessestraat 15A unit 20

9070 Destelbergen (Gent)

Tel: +32 (0)9 232 06 78

info@awp.be

www.awp.be

Nieuw! Ontdek onze vloeren op www.awpflooring.be



A>



BEDRIJFSINRICHTING VAN A TOT Z

B>



LEAN, ERGONOMIE & VEILIGHEID

C>



SCHROEFTECHNOLOGIE



Your Assembly Workspace Partner

AWP biedt:

- **kwaliteit**
- **eigen installatiedienst**
- **competitieve prijzen**

Schaessestraat 15A unit 20 ■ 9070 Destelbergen (Gent) ■ Tel: +32 (0)9 232 06 788

info@awp.be ■ www.awp.com